

ARO[®]

BOMBAS DE DIAFRAGMA DE LA SERIE EXPERT

PUERTOS DE FLUIDO DESDE 1" HASTA 3"

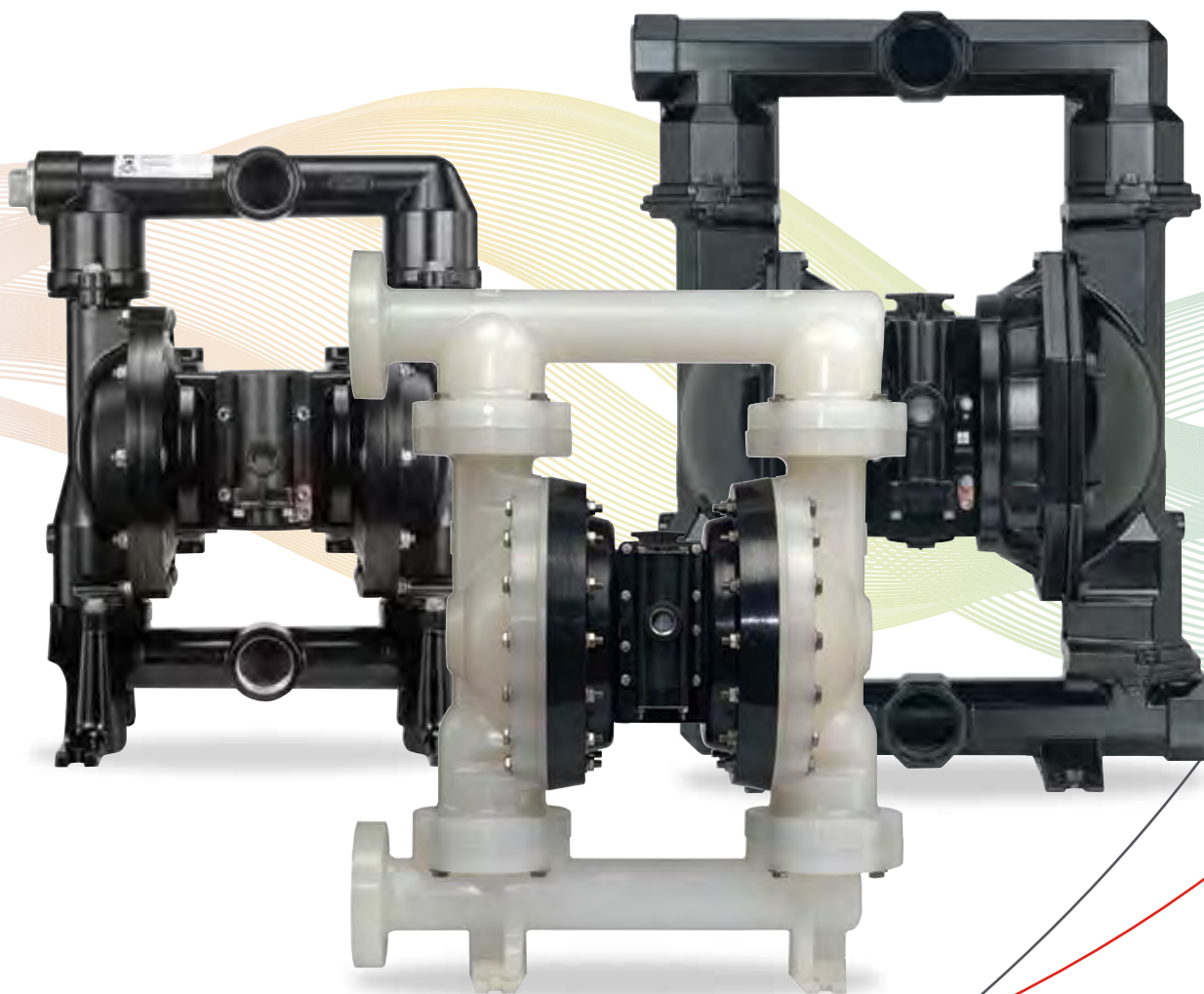



Bombas de diafragma accionadas por aire ARO®

Las bombas de diafragma accionadas por aire ARO®, que han demostrado su desempeño en campo y cuentan con el respaldo de una garantía de 5 años líder en la industria, constituyen una solución de manejo de fluidos realmente versátil para diversas aplicaciones. ARO®, famosa por la eficiencia, la fiabilidad y el caudal de sus bombas, así como su amplia cartera de materiales y opciones de puertos, tiene las bombas ideales para un servicio consistente en las situaciones más exigentes. Las bombas de diafragma ARO® vienen en distintos materiales.

Todas las bombas ARO® están disponibles con diafragmas contorneados que prolongan la vida útil y reducen el mantenimiento necesario.

Materiales metálicos:

Aluminio
Hierro fundido
Acero Inoxidable
Hastelloy®

Materiales no metálicos:

Polipropileno
Polipropileno conductivo
Acetal
PVDF
PVDF Conductivo

El valor de las bombas de diafragma accionadas por aire ARO®

- ▶ Diseño sin sellos
- ▶ Manejan materiales abrasivos, sólidos y corrosivos
- ▶ Transferencia delicada de fluidos
- ▶ Bajo nivel de cizallamiento
- ▶ Pueden funcionar en seco sin daños
- ▶ Portátiles
- ▶ Autocebantes
- ▶ Fáciles de instalar



Asistencia técnica y de productos de ARO®

Cada producto ARO® cuenta con el respaldo de un equipo sumamente calificado de ingenieros dedicados a diseñar productos que promuevan el éxito alrededor del mundo. Dado que los productos ARO® están diseñados para ser lo más simples posible, los clientes obtienen un servicio eficiente y un desempeño óptimo, lo que se traduce en un excepcional costo total de propiedad.

En ARO®, hacemos que el éxito fluya

Índice

▶ Características	4
▶ Resumen de bombas no metálicas	7
▶ Modelos no metálicos	8
▶ Resumen de bombas metálicas	27
▶ Modelos metálicos	28
▶ Controlador	40
▶ Bombas especiales	41
Válvula de clapeta	
Bomba de polvo	
Transferencia sanitaria	
Bombas que cumplen con la FDA	
Alta presión	
Serie PW	
Estación de ARO®	
Drenaje automático	
▶ Accesorios	49
▶ Kits de mantenimiento	55

Bombas de diafragma accionadas por aire ARO®

Las bombas de diafragma accionadas por aire están diseñadas para uso general. Estas pueden bombear fácilmente desde fluidos limpios de viscosidad ligera hasta fluidos corrosivos, abrasivos de viscosidad media y pueden transferir grandes partículas sin causar daño. Debido a su motor neumático, estas se podrían utilizar en áreas potencialmente explosivas. La mayoría de las bombas de diafragma ARO® cuenta con certificación ATEX (CE Ex11 2GD X).

Estas bombas ofrecen la capacidad para variar la salida de flujo y la presión de descarga tan baja como 0.26 galones (1 litro) por minuto hasta 275 galones (1041 litros) por minuto para nuestros tamaños más grandes y ajustan la presión de fluido hasta 125 psi. (8.6 bares), usando solo un filtro de aire / regulador y una válvula de aguja.

La variedad de bombas de diafragma ARO® ofrece muchos materiales de construcción. Nuestra oferta metálica está compuesta de aluminio, hierro fundido, acero inoxidable y hastelloy®. Nuestra oferta no metálica está compuesta de polipropileno, acetal y fluoruro de polivinilideno (PDVF). Todas las bombas ARO® están disponibles con diafragmas corrugados que ofrecen una larga vida útil del producto y mantenimiento reducido.

¿Por qué bombas de diafragma ARO®?

- Diseño sin juntas
- A prueba de explosión
- Poca generación de cizallamiento en el material
- Facilidad de mantenimiento
- Puede funcionar en seco sin daños
- Portátil
- Cebado automático
- Fácil de instalar

Encuentre su oportunidad EXP



Descarga de camión
cisterna/camión/
tren



Transferencia de
parque de tanques/
camión cisterna



Tratamiento de
aguas residuales/
filtración de fluidos



Fórmula



Suministro/
transferencia
básica



Empaquetado/
Llenado



Descarga de
sistema



Recirculación/
recuperación



Procesamiento
químico



Preparación
de superficies



Farmacéuticas



Lotes/mezclas

ARO®

**PIEZAS
AUTÉNTICAS ARO**

Las piezas auténticas ARO®, construidas y diseñadas exactamente por ARO®, son las únicas piezas de repuesto en las que puede confiar para devolver a su equipo ARO® el rendimiento y la calidad originales, al mismo tiempo que respalda su garantía.

Si bien una pieza puede parecerse a una pieza ARO®, a menos que lleve el nombre de pieza auténtica ARO® y haya sido comprada a uno de nuestros distribuidores autorizados, no lleva la promesa de ARO® y corre el riesgo de tener propiedades químicas, metalúrgicas y mecánicas inferiores.

No arriesgue el tiempo de inactividad. Use siempre piezas auténticas ARO®.

Visite AROzone.com para obtener más información.

¿Por qué bombas de diafragma ARO®?

El precio de compra de una bomba de diafragma tradicional es la pieza más pequeña del costo de propiedad total de la bomba. También se deben considerar los costos por tiempo de inactividad, costos de energía, costos de piezas y costos laborales. Agregue todos estos costos y está tratando con un compromiso financiero considerable que es complicado de aceptar con cada trimestre que pasa. Con las bombas de diafragma de la serie EXP, puede dividir el costo de propiedad total hasta un tamaño mucho más aceptable. En esto es lo que consiste "solucionar un problema"; brindar productos inteligentes que no solo demuestren un rendimiento superior, sino que también ganen continuidad mientras están en eso.

EXP (ARO®) vs. competidor líder "Costo total de propiedad"

- Sujetos de prueba: Construcción de aluminio de 2" (puertos) con elastómeros de santoprene.
- Funcionamiento de la bomba: 4 horas al día (intermitente)/300 días al año = 1200 horas
- Rendimiento de la bomba: 150 GPM a 25 PSI (contrapresión)
- Costo de energía: \$0.063 por kilovatio-hora
- Ventaja de CFM de aire de EXP: 37 a 100 GPM

Ahorro del costo total de propiedad de EXP por bomba por año: \$742.00

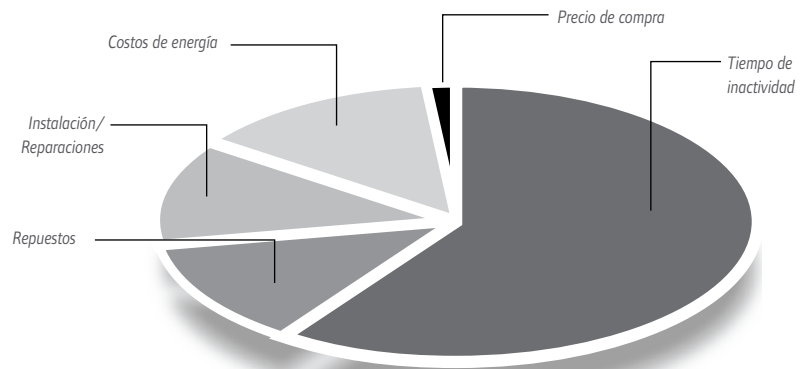

Nota: Prueba de bombas según los lineamientos de prueba para bombas accionadas por aire de AINSI/Instituto Hidráulico (10.6). Todas las pruebas se realizaron en modelos nuevos y originales. Ambas bombas se probaron en el Instituto Hidráulico (HI, por sus siglas en inglés) según el ciclo de prueba a contrapresión de 25 PSI, bombeando 150 galones por minuto. El fluido que se bombeó era agua. Para obtener información del procedimiento y los lineamientos de la prueba, comuníquese con el fabricante.

Fiabilidad de EXP

Problemas tradicionales del tiempo de inactividad	Solución EXP de ARO®	Beneficios
Congelación de la bomba	Válvula Quick Dump™	Tiempo de inactividad de la congelación eliminada
Paro de la bomba	Válvula de aire desequilibrada / Válvula Simul-Shift™	Período de uso de producción del proceso
Falla del diafragma	Diafragmas corrugados	Hasta 4 veces más de duración de los diafragmas tradicionales
Corrosión del motor neumático debido a un ataque químico	Construcción termoplástica diseñada	Vida prolongada de la bomba
Fuga de la bomba	Construcción atornillada diseñada	Cero tiempo de inactividad por fugas, ambiente más limpio y seguro, ahorro de materiales

Eficacia de EXP

"Soplo" de aire comprimido causado por un diseño inferior	Sello positivo, válvula "D" de cerámica	No se desperdicia energía durante la bomba en reposo
Eficiencia energética deficiente	Válvulas Quick Dump Válvulas Simul-Shift	Costos de energía más bajos

Facilidad de mantenimiento de EXP

Trabajo/tiempo: Retiro y reemplazo de las bombas	Piezas desgastadas duraderas, es decir	Costos de piezas y
Dañadas Trabajo/tiempo: Desensamble y reemplazo de las piezas Dañadas	Diafragmas corrugados	trabajo reducidos considerablemente
Kits de mantenimiento incompletos o complejos	Válvula de aire principal de acceso fácil	
	Equipos de mantenimiento simplificados	

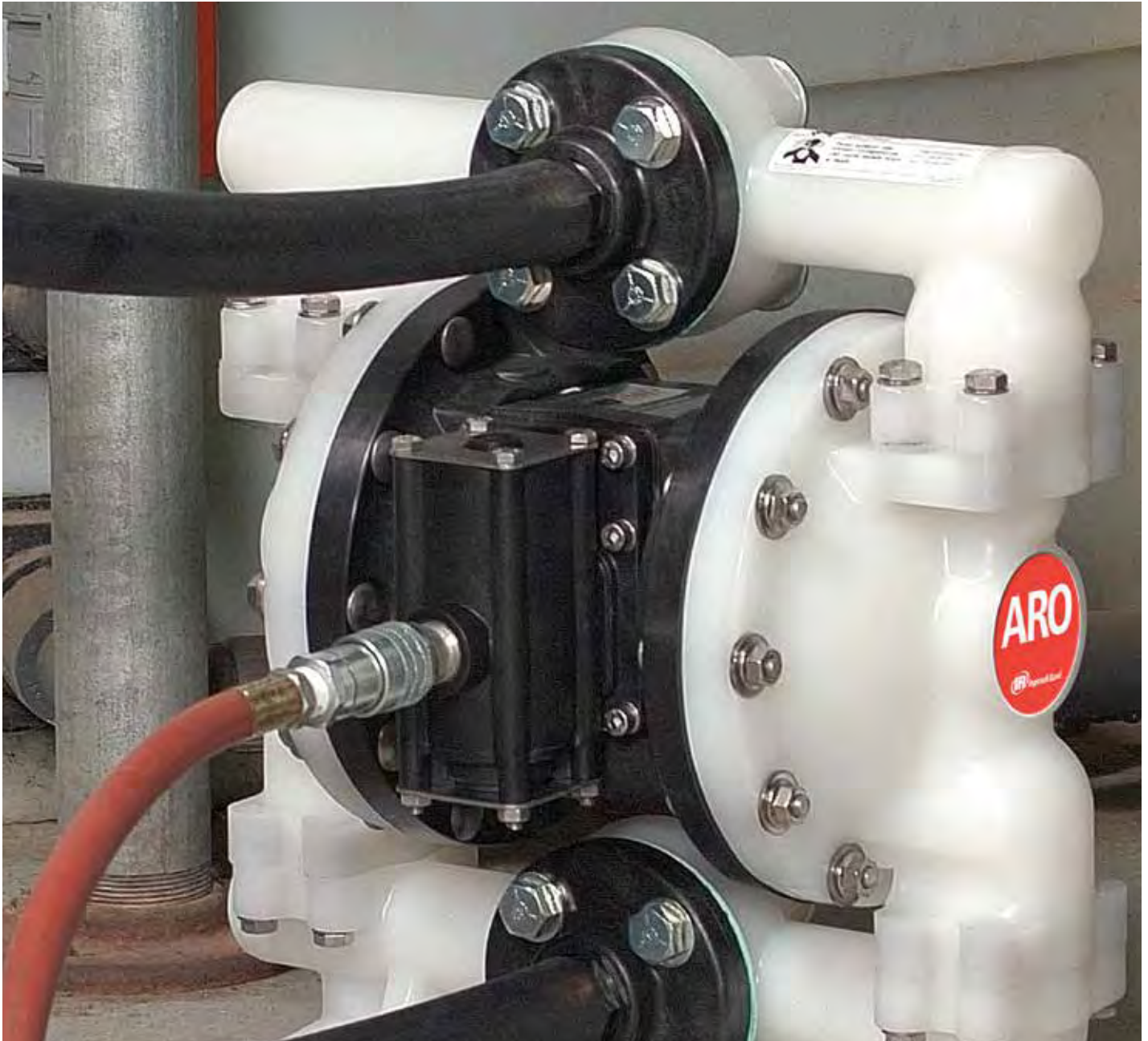

Modelos no metálicos

La serie EXP de bombas ARO® no metálicas se compone de polipropileno, acetal y PDVF. Todas las bombas ARO® están disponibles con diafragmas corrugados que ofrecen una vida duradera y un mantenimiento reducido.

Resumen del modelo no metálico

¡Ya se pueden actualizar todas las bombas de PD no metálicas de 1/4" (6,35 mm) a 3" (76,2 mm)!

UPGRADE
PUMP FOR REMOTE
ACTUATION CAPABILITY

Las bombas PD están diseñadas de tal manera que la electroválvula, la medición de caudal y la detección de fugas se pueden agregar posteriormente. A medida que sus procesos maduran, esta posibilidad le permite mejorar los procesos manuales e incorporar otras funciones de control y supervisión. Simplemente deberá quitar dos tapones y reemplazarlos por un sensor de proximidad y/o un detector de fugas. Una vez que realice la actualización, estos componentes también se pueden integrar fácilmente con el controlador ARO®.



Modelos	No metálico de 1/4"	No metálico de 3/8"	No metálico de 1/2"	No metálico de 1/2"	No metálico de 3/4"	No metálico de 1"	No metálico de 1-1/2"	No metálico de 2"	No metálico de 3"
Caudal máximo en gpm (lpm)	5.3 (20)	10.6 (40.1)	14.4 (54.5)	13 (49.2)	14.8 (56)	53 (200)	123 (465)	184 (696)	285 (1079)
Presión máxima de descarga en psi (bar)	125 (8.6)	100 (6.8)	100 (6.8)	100 (6.9)	100 (6.8)	120 (8.3)	120 (8.3)	120 (8.3)	120 (8.3)
Entrada/salida de los puertos de fluido (bsp)	Q-1/4-1/8 PTF SAE CORTO	3/8 in (F) - Entrada/Salida	1/2 in (F) - Entrada/Salida	1/2-14 NPTF-1	3/4 - 14 NPTF-1 Rp 3/4(3/4-14 BSP, paralelo)	Brida ANSI/DIN de 1 in (lateral o central) 1 - 11-1/2 in NPT Rp 1(1-11 BSP) (descarga central)	Brida ANSI/DIN de 1-1/2 in (lateral o central)	Brida ANSI/DIN de 2 in (descarga lateral)	Brida 3" ANSI (4 orificios) o DIN (8 orificios)
Material de construcción	Polipropileno Conectable a tierra Acetal PVDF	Polipropileno Conectable a tierra Acetal PVDF	Polipropileno Conectable a tierra Acetal PVDF	Polipropileno Conectable a tierra Acetal PVDF	Polipropileno	Polipropileno PVDF Conductivo Polipropileno PVDF Conductivo	Polipropileno PVDF Conductivo Polipropileno	Polipropileno PVDF Conductivo Polipropileno PVDF Conductivo	Polipropileno PVDF
Peso de la bomba en lb (kg)	Polipropileno 2.86 (1.3) PVDF 3.88 (1.76) Acetal 3.52 (1.6)	4.2 (1.9) PD03P-XDS-X 4.3 (1.9) PD03P-XES-X 4.5 (2.0) PD03P-XKS-X 4.6 (2.1) PD03P-XLS-X 3.4 (1.6) PD03P-XPS-X 3.5 (1.6) PD03P-XRS-X	6.3 (2.9) PD05P-XDS-X-B 6.7 (3.0) PD05P-XES-X-B 6.8 (3.1) PD05P-XKS-X-B 7.2 (3.3) PD05P-XLS-X-B 5.2 (2.4) PD05P-XPS-X-B 5.4 (2.5) PD05P-XRS-X-B	7.2 (3.3) Polipropileno 8.8 (4.0) Conectable a tierra Acetal 9.5 (4.3) PVDF Kynar	5.61 (2.54)	19.35 (8.78) Roscado de polipropileno 19.59 (8.89) Puerto central de polipropileno 19.87 (9.01) Puerto lateral de polipropileno 25.83 (11.72) Roscado de PVDF 26.72 (12.12) Puerto central de PVDF 27.15 (12.32) Puerto lateral de PVDF	42.30 (19.19) Puerto central de polipropileno 42.60 (19.32) Puerto lateral de polipropileno 55.94 (25.37) Puerto central de PVDF 63.94 (29.0) Puerto lateral de PVDF	85.3 (38.7) Polipropileno 110.9 (50.3) PVDF	170 (77,11) Polipropileno 242 (109,77) PVDF
Sólidos máximos en in (mm)	1/16 (1.6)	1/16 (1.6)	3/32 (2.4)	3/32 (2.4)	3/32 (2.4)	1/8 (3.2)	1/4 (6.4)	1/4 (6.4)	3/8 (9.5)
Elevación máxima por succión en seco en ft (m)	15 (4.6)	9.25 (2.8)	15 (4.5)	15 (4.5)	15 (4.5)	19 (5.7)	14 (4.2)	14 (4.2)	20,5 (6,3)
Filtro/regulador recomendado	P39124-620	P39124-600	P39124-600	P39124-624	P39124-600	P39224-600	P39334-600	P39454-610	P39454-614
Kit de línea neumática	66073-1	66073-1	66073-1	66073-1	66073-1	66073-2	66084-1	66109	66109

Bombas de diafragma de la serie Compact

Bombas de diafragma de la serie EXP

Hastelloy-C® es una marca comercial registrada de Haynes International, Inc.

Modelos no metálicos de 1/4 in

BOMBAS DE LA SERIE COMPACTA

Parte de nuestra Serie de bombas Compact, nuestras bombas de 1/4 in presentan un gran rendimiento en un empaque pequeño. Ofrecen caudales de hasta 5.3 GPM (20 LPM), una amplia gama de opciones de materiales, versiones con múltiples puertos y conexiones híbridas: únicas de fluido con rosca macho/hembra.

UPGRADE
PUMP FOR REMOTE
ACTUATION CAPABILITY

Relación:	1:1
Caudal máximo:	5.3 gpm (20) lpm
Desplazamiento por ciclo:	0.019 galones (0.072 litros)
Entrada de aire (hembra):	1/4 – 18 PTF SAE Corto
Híbrido de entrada/salida de fluido:	Rosca interna 1/4 in NPTF/BSPT Rosca externa 3/4 in - 14 NPTF/BSPT
Presión máxima de funcionamiento en psi (bar):	125 (8.6)
Diámetro máximo de sólidos suspendidos en in (mm):	1/16 in (1.66)
Peso en lb (kg):	2.86 (1.3) Polipropileno 3.88 (1.76) PVDF 3.52 (1.60) Acetal
Elevación máxima por succión en seco en ft (m):	15 (4.6)
Nivel de sonido:	70 PSI 60 ciclos/min 62.3 db(A)
Silenciador:	Completo, incluido



PD01P-HPS-PCC-A

Clasificación

Posición	1	2	3	4	5	6	7	8	9	10	11			
Ejemplo:	PD10P	X	-	H	X	S	-	X	X	X	-	A	X	X

Posición 1 Serie del modelo	Posición 2 Sección central	Posición 3 Conexiones de caudal	Posición 4 Piezas mojadas	Posición 5 Herramientas	Posición 6 Material del asiento	Posición 7 Material de la bola	Posición 8 Material del diafragma	Posición 9 Revisión	Posición 10 y 11 Código de especialidad
PD01 - Bomba estándar PE01 - Bomba de interfaz electrónica accesible	E - Polipropileno conductivo F - Polipropileno conductivo con detección de averías por fugas P - Polipropileno conductivo	H - Híbrido de 1/4 in NPT BSP	D - Acetal conectable a tierra E - Acetal conectable a tierra (puerto múltiple) K - PVDF Kynar L - PVDF Kynar (puerto múltiple) P - Polipropileno R - Polipropileno (puerto múltiple)	S - Acero inoxidable	D - Acetal K - PVDF P - Polipropileno 0 - Polipropileno (separador Flex-Check)* 1 - Acetal (separador Flex-Check)* 2 - PVDF (separador Flex-Check)*	A - Santoprene® C - Hytrel® G - Nitrilo J - Nitrilo (solo Flex-Check) K - EPR (solo Flex-Check) K - Viton (solo Flex-Check) K - Neopreno (solo Flex-Check) T - PTFE	A - Santoprene® C - Hytrel® G - Nitrilo T - PTFE	A - Revisión 1	Opciones de control de caudal para la bomba con interfaz electrónica (modelo PE01). Consulte la descripción completa en la página 9.

Accesorios

Kit de conexión de línea neumática | 66073-1

(Filtro/regulador integrado con manómetro, un conector y una manguera de aire de 5 ft)

Gráficos de caudal y dimensiones no metálicas de 1/4 in

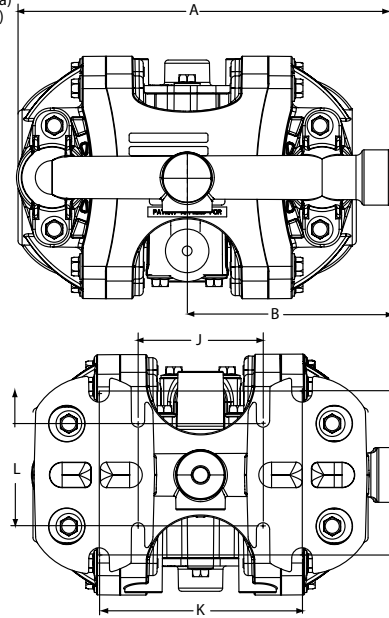
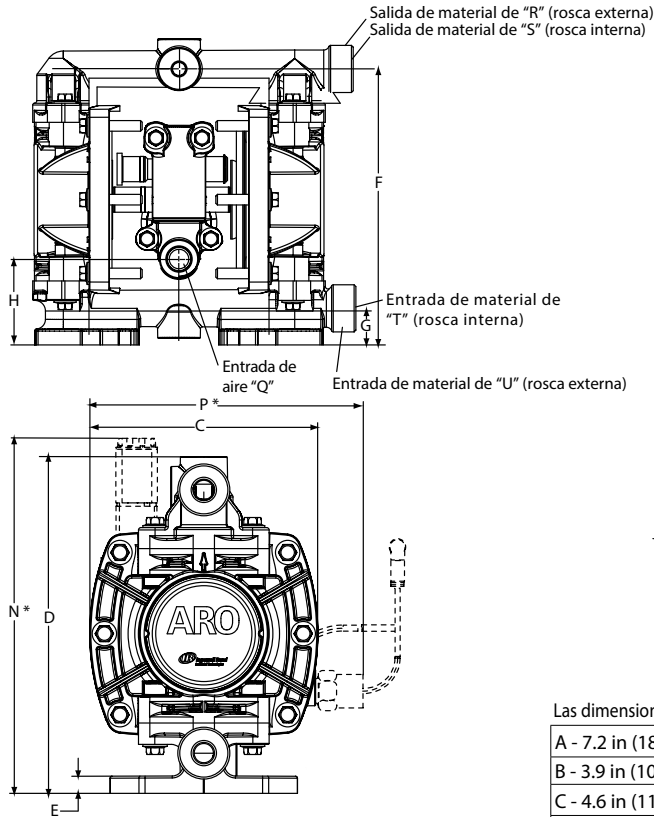

DIMENSIONES

Las dimensiones mostradas son solo para referencia, se exhiben en pulgadas y milímetros (mm).

A - 7.2 in (182 mm)	H - 1.9 in (48.6 mm)	Q - 3 - 1/4 -18 PTF SAE Corto
B - 3.9 in (100.0 mm)	J - 2.4 in (61 mm)	R - 3/4-14 NPTF
C - 4.6 in (117.0 mm)	K - 3.9 in (99 mm)	S - 1/4 NPTF/BSPT Híbrido
D - 6.8 in (173.0 mm)	L - 2.1 in (53 mm)	T - 1/4 NPTF/BSPT Híbrido
E - 0.3 in (8.8 mm)	M - 3.2 in (81 mm)	U - 3/4-14 NPTF
F - 6.1 in (156 mm)	N - 7.2 in (184 mm)	V - 1/4 NPTF
G - 0.8 in (20.7 mm)	P - 5.6 in (142.2 mm)	

BOMBA DE DIAFRAGMA NO METÁLICA DE 1/4 IN PD01P-XXS-XXX

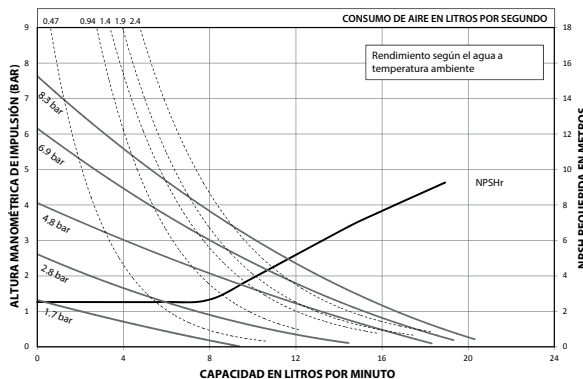
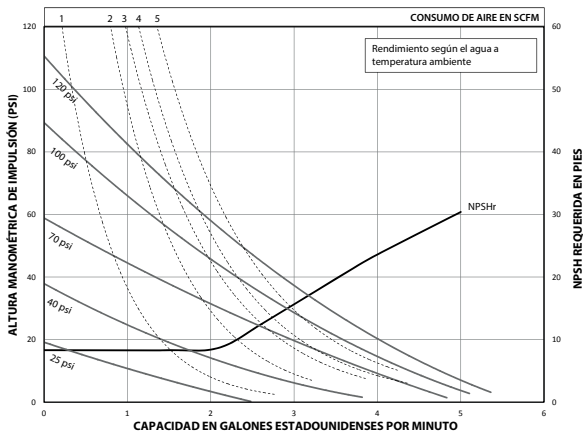

Clasificación de posición 10

Código de especialidad 1 (En blanco si no hay código de especialidad)

A - Solenoide 120 VAC
B - Solenoide 12 VDC
C - Solenoide 240 VAC
D - Solenoide 24 VDC
E - 12 VDC NEC/CEC

F - 24 VDC NEC/CEC
G - Solenoide 12 VDC ATEX/IECex
H - Solenoide 24 VDC ATEX/IECex
J - 120 VAC NEC/CEC
K - Solenoide 220 VAC ATEX/IECex
N - Solenoide sin bobina
O - Bloque de válvulas estándar (sin solenoide)

Clasificación de posición 11 Código de especialidad 2 (En blanco si no hay código de especialidad)

E - Retroalimentación de fin de carrera + detección de fugas
F - Retroalimentación de fin de carrera
G - Fin de carrera ATEX/IECex/NEC/CEC
H - Fin de carrera/detección de fugas ATEX/IECex/NEC/CEC

L - Detección de fugas
M - Detección de fugas ATEX/IECex/NEC/CEC
O - Sin opción

Modelos no metálicos de 3/8 in

BOMBAS DE LA SERIE COMPACT

Parte de nuestra serie de bombas Compact, nuestras bombas de 3/8 in presentan gran rendimiento en un empaque pequeño. Ofrecen índices de caudal de hasta 10.6 GPM (40.1 LPM) y una amplia gama de materiales y configuraciones de puertos.

Relación:	1:1
Caudal máximo:	10.6 gpm (40.1 lpm) 8.7 (32.9) Flex Check
Desplazamiento por ciclo:	0.022 galones (0.083 litros) 0.018 (0.068) Flex Check
Entrada de aire: (hembra)	1/4 - 18 PTF SAE Corto
Entrada/salida de fluido:	3/8 - 18 NPTF - 1 Rp 3/8 (3/8 - 19 BSP, paralelo)
Presión máxima de funcionamiento:	100 psi (6.9 bar)
Diámetro máximo de sólidos suspendidos:	1/16 in (1.6mm) Flex Check (fibras)
Peso: lb (kg)	PD03P-XDS-XXX 4.2 (1.9) PD03P-XES-XXX 4.3 (1.9) PD03P-XKS-XXX 4.5 (2.0) PD03P-XLS-XXX 4.6 (2.1) PD03P-XPS-XXX 3.4 (1.6) PD03P-XRS-XXX 3.5 (1.6)
Elevación máxima por succión en seco:	ft (m) 9.25 (2.8)
Nivel de sonido:	70 PSI 60 ciclos/min 72.7 db(A)
Silenciador:	Completo, incluido



Clasificación

Posición	1	2		3	4	5		6	7	8		9	10	11
Ejemplo:	PX03	P	-	X	X	S	-	X	X	X	-	B	X	X

Posición 1 Serie del modelo	Posición 2 Sección central	Posición 3 Conexiones	Posición 4 Material del colector	Posición 5 Herramientas	Posición 6 Material del asiento	Posición 7 Material de la bola	Posición 8 Material del diafragma	Posición 9
D - Estándar E - Interfaz electrónica	P - Polipropileno	A - 3/8 in NPT B - 3/8 in BSP	D - Acetal conectable a tierra (puerto único) E - Acetal conectable a tierra (puerto múltiple) K - PVDF (puerto único) L - PVDF (puerto múltiple) P - Polipropileno (puerto único) R - Polipropileno II (puerto múltiple)	S - Acero inoxidable	D - Acetal K - PVDF P - Polipropileno S - Acero inoxidable O - Flex Check	A - Santoprene C - Hytrel* I - Nitrilo N - Neopreno S - Acero inoxidable T - PTFE V - Viton	A - Santoprene C - Hytrel* G - Nitrilo T - PTFE/ Santoprene V - Viton * Modelos Flex Check	Nivel de revisión Posición 10 y 11 Código de especialidad Opciones de control de caudal para la bomba con interfaz electrónica (modelo PE03). Consulte la descripción completa en la página 11.

Hytrel® y Viton® son marcas registradas de la compañía DuPont. Santoprene® es una marca registrada de Monsanto Company, con licencia a Advanced Elastomer Systems, L.P.

Accesorios

Kit de conexión de línea neumática | 66073-1

(Filtro/regulador integrado con manómetro, un conector y una manguera de aire de 5 ft)

Kit de contador de ciclos | 66975

Kit de soporte para montaje en pared | 67388

Kit de servicio de reparación | 637428 (sección de aire)

637429-XX (sección de fluidos)



Kit de conexión de línea neumática
66073-1

Kit de soporte para montaje en pared
67388

Gráficos de caudal y dimensiones no metálicas de 3/8 in



PE03P-APS-PAA-BOS
con juego 637442-1

Juegos duales de entrada/salida:

637442-1 (Polipropileno NPT)
637442-4 (Polipropileno BSP)
637442-3 (PVDF NPT)
637442-6 (PVDF BSP)
637442-2 (Acetal NPT)
637442-5 (Acetal BSP)

DIMENSIONES

A 7-29/32 in (200.2 mm)	F 4-7/8 in (123.9 mm)	L 1-3/32 in (37.8 mm)
B 8-7/16 in (214.3 mm)	G 9-7/32 in (234.2 mm)	M 3/8 in (9.5 mm)
C 5-9/16 in (141.3 mm)	H 4 in (101.6 mm)	N 4-11/32 in (110.1 mm)
D 1-1/4 in (31.8 mm)	J 4-3/4 in (120.7 mm)	P 4-11/32 in (110.3 mm)
E 5-23/32 in (145.2 mm)	K 9/32 in (7.1 mm)	Q 2-25/32 in (70.6 mm)

Modelo	Entrada de material de "R"	Salida de material de "S"
PD03P-AXS-XXX	3/8 - 18 N.P.T.F. - 1	3/8 - 18 N.P.T.F. - 1
PD03P-BXS-XXX	Rp 3/8 (3/8 - 19 BSP)	Rp 3/8 (3/8 - 19 BSP)

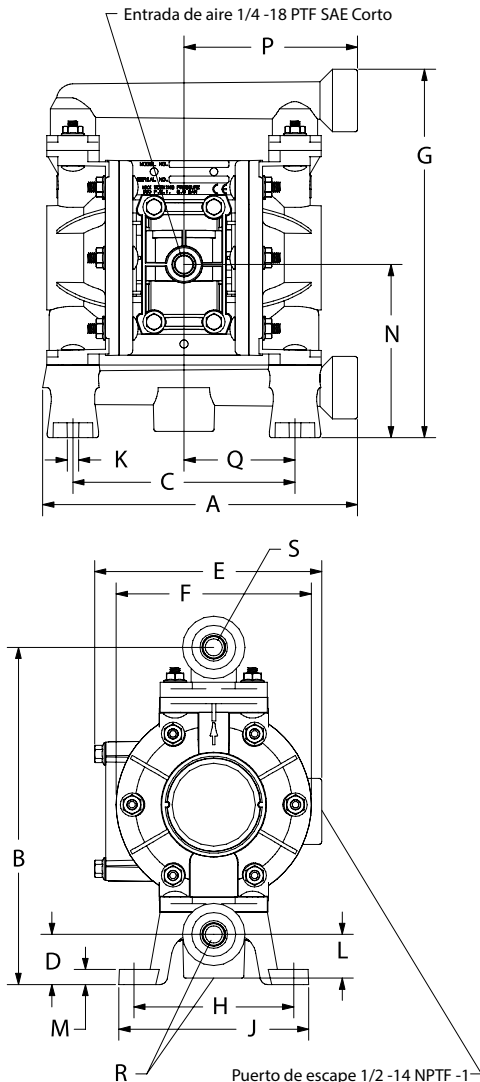

CURVAS DE RENDIMIENTO

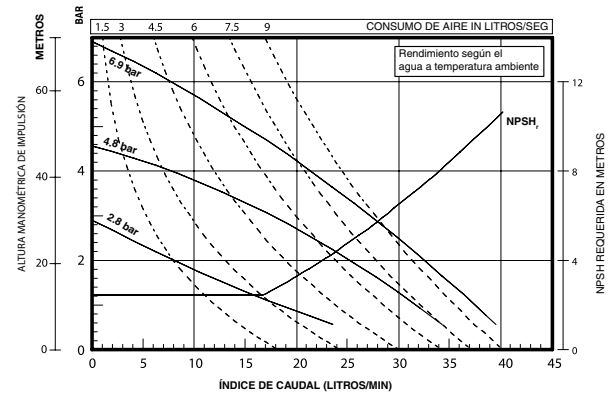
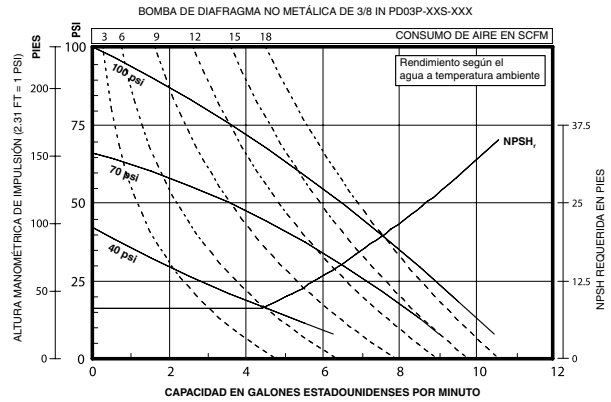

Consulte www.AROzone.com para obtener las curvas de caudal de tamaño completo.
Para obtener información adicional, comuníquese con soporte técnico al 1.800.495.0276.

Clasificación de posición 10

Código de especialidad 1 (En blanco si no hay código de especialidad)

A - Solenoide 120 VAC	G - Solenoide 12 VDC ATEX/IECex
B - Solenoide 12 VDC	H - Solenoide 24 VDC ATEX/IECex
C - Solenoide 240 VAC	J - 120 VAC NEC/CEC
D - Solenoide 24 VDC	K - Solenoide 220 VAC ATEX/IECex
E - 12 VDC NEC/CEC	N - Solenoide sin bobina
F - 24 VDC NEC/CEC	O - Bloque de válvulas estándar (sin solenoide)

Clasificación de posición 11

Código de especialidad 2 (En blanco si no hay código de especialidad)

E - Retroalimentación de fin de carrera + detección de fugas	L - Detección de fugas
F - Retroalimentación de fin de carrera	M - Detección de fugas ATEX/IECex/NEC/CEC
G - Fin de carrera ATEX/IECex/NEC/CEC	O - Sin opción
H - Fin de carrera/detección de fugas ATEX/IECex/NEC/CEC	

Modelos no metálicos de 1/2 in

BOMBAS DE LA SERIE COMPACTA

Parte de nuestra serie de bombas Compact, nuestras bombas compactas de 1/2 in presentan un gran rendimiento en un paquete pequeño. Ofrecen índices de caudal de hasta 14.4 GPM (54.5 LPM) y una amplia gama de materiales y configuraciones de puertos.

Relación:	1:1
Caudal máximo:	14.4 gpm (54.5 lpm)
Desplazamiento por ciclo:	0.039 galones (0.15 litros)
Entrada de aire: (hembra)	1/4 - 18 PTF SAE Corto
Entrada/salida de fluido:	1/2 - 14 NPTF - 1 Rp 1/2 (1/2 - 14 BSP, paralelo)
Presión máxima de funcionamiento:	100 psi (6.9 bar)
Diámetro máximo de sólidos suspendidos:	3/32 in (2.4 mm)
Peso: lb (kg)	PD05P-XDS-XXX-B 6.3 (2.9) PD05P-XES-XXX-B 6.7 (3.0) PD05P-XKS-XXX-B 6.8 (3.1) PD05P-XLS-XXX-B 7.2 (3.3) PD05P-XPS-XXX-B 5.2 (2.4) PD05P-XRS-XXX-B 5.4 (2.5)
Elevación máxima por succión en seco: ft (m)	15.0 (4.5)
Nivel de sonido:	70 PSI 60 ciclos/min 75.0 db(A)
Silenciador:	Completo, incluido



PD05P-BRS-PAA

Clasificación

Posición	1	2		3	4	5		6	7	8		9	10	11
Ejemplo:	PX05	P	-	X	X	S	-	X	X	X	-	B	X	X

Posición 1 Serie del modelo	Posición 2 Sección central	Posición 3 Conexiones	Posición 4 Material del colector	Posición 5 Herramientas	Posición 6 Material del asiento	Posición 7 Material de la bola	Posición 8 Material del diafragma	Posición 9
D - Estándar E - Interfaz electrónica	P - Poli-propileno	A - 1/2 - 14 NPTF - 1 B - Rp 1/2 (1/2 -14 BSP, paralelo)□	D - Acetal conectable a tierra (puerto único) E - Acetal conectable a tierra (puerto múltiple) K - PVDF (puerto único) L - PVDF (puerto múltiple) P - Polipropileno (puerto único) R - Polipropileno□□ (puerto múltiple)	S - Acero inoxidable	D - Acetal K - PVDF P - Poli-propileno S - Acero inoxidable	A - Santoprene C - Hytrel* G - Nitrilo S - Acero inoxidable T - PTFE U - Poliuretano V - Viton	A - Santoprene C - Hytrel* G - Nitrilo T - PTFE/ Santoprene U - Poliuretano V - Viton	Nivel de revisión Posición 10 y 11 Código de especialidad Opciones de control de caudal para la bomba con interfaz electrónica (modelo PE05). Consulte la descripción completa en la página 13.

Accesorios

Kit de conexión de línea neumática | 66073-1

(Filtro/regulador integrado con manómetro, un conector y una manguera de aire de 5 ft)

Kit de contador de ciclos | 66975

Kit de soporte para montaje en pared | 76763

Silenciador opcional | 93110 se usa con el juego 637438

Kits de servicio de reparación | 637428 (sección de aire)
637427-XX (sección de fluidos)



Kit de conexión de línea neumática
66073-1

Gráficos de caudal y dimensiones no metálicas de 1/2 in

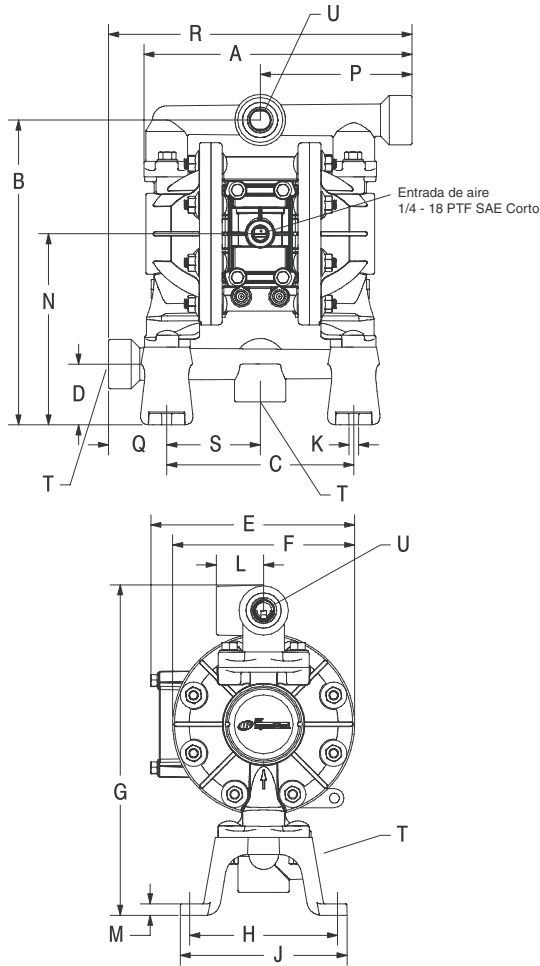

DIMENSIONES

A 8-27/32 in (224.3 mm)	G 10-7/8 in (275.7 mm)	N 6-5/16 in (159.9 mm)
B 10-1/16 in (255.0 mm)	H 4-7/8 in (123.8 mm)	P 5 in (127.0 mm)
C 6.1/164 in (156.6 mm)	J 5-1/2 in (139.7 mm)	Q 1-59/64 in (48.8 mm)
D 2 in (50.8 mm)	K 5/16 in (8.0 mm)	R 10 in (254.0 mm)
E 6.23/32 in (170.6 mm)	L 1-9/16 in (39.7 mm)	S 3-3/32 in (78.3 mm)
F 6 in (152.4 mm)	M 3/8 in (9.5 mm)	

Modelo	Entrada de material de "T"	Salida de material de "U"
PD05P-AXS-XXX-B	1/2 -14 NPTF -1	1/2-14 NPTF1
PD05P-BXS-XXX-B	Rp 1/2 (1/2 -14 BSP)	Rp 1/2 (1/2 -14 BSP)



PE05P-APS-PAA-B05
con kit 637440-1

Juegos duales de entrada/salida:
637440-1 (Polipropileno NPT)
637440-4 (Polipropileno BSP)
637440-2 (Polipropileno NPT)
637440-5 (Acetal BSP)
637440-3 (PVDF NPT)
637440-6 (PVDF BSP)

CURVAS DE RENDIMIENTO

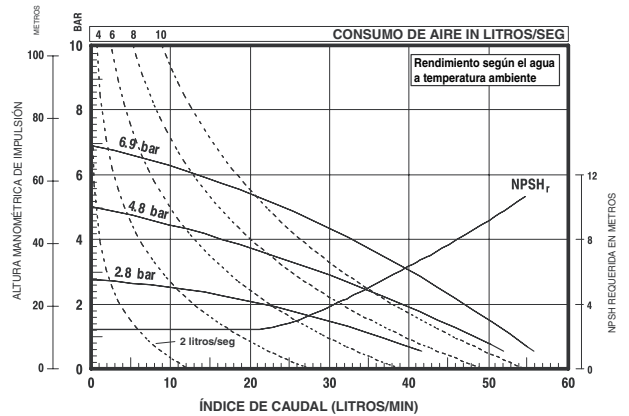
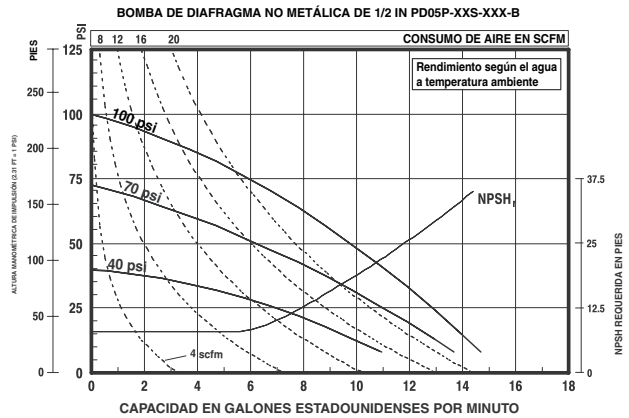

Consulte www.AROzone.com para obtener las curvas de caudal de tamaño completo.

Para obtener información adicional, comuníquese con soporte técnico al 1.800.495.0276.

Clasificación de posición 10

Código de especialidad 1 (En blanco si no hay código de especialidad)

A - Solenoide 120 VAC	G - Solenoide 12 VDC ATEX/IECex
B - Solenoide 12 VDC	H - Solenoide 24 VDC ATEX/IECex
C - Solenoide 240 VAC	J - 120 VAC NEC/CEC
D - Solenoide 24 VDC	K - Solenoide 220 VAC ATEX/IECex
E - 12 VDC NEC/CEC	N - Solenoide sin bobina
F - 24 VDC NEC/CEC	O - Bloque de válvulas estándar (sin solenoide)

Clasificación de posición 11

Código de especialidad 2 (En blanco si no hay código de especialidad)

E - Retroalimentación de fin de carrera + detección de fugas	L - Detección de fugas
F - Retroalimentación de fin de carrera	M - Detección de fugas ATEX/IECex/NEC/CEC
G - Fin de carrera ATEX/IECex/NEC/CEC	O - Sin opción
H - Fin de carrera/detección de fugas ATEX/IECex/NEC/CEC	

Modelos no metálicos de estilo clásico de 1/2 in

BOMBAS DE LA SERIE COMPACTA

Parte de nuestra serie de bombas Compact, nuestras bombas clásicas de 1/2 in presentan un gran rendimiento en un paquete pequeño. Con índices de caudal de hasta 13 GPM (49.2 LPM) y una amplia gama de materiales y configuraciones de puertos.

Relación:	1:1		
Caudal máximo:	(bola) 13 gpm (49.2 lpm) (pico de pato) 10 gpm (37.9 lpm)		
Desplazamiento por ciclo:	(bola) 0.04 gpm (0.15 lpm) (pico de pato) 0.032 gpm (0.12 lpm)		
Entrada de aire: (hembra)	1/4 - 18 NPTF - 1		
Entrada/salida de fluido:	1/2 - 14 NPTF - 1		
Presión máxima de funcionamiento:	100 psi (6.9 bar)		
Diámetro máximo de sólidos suspendidos:	(bola) 3/32 in (2.4 mm) (pico de pato) fibras		
Peso: lb (kg)	Polipropileno	7.2 (3.3)	
	Acetal conectable a tierra	8.8 (4.0)	
	PVDF Kynar	9.5 (4.3)	
Elevación máxima por succión en seco en ft (m):	70 PSI	60 ciclos/min	71.1 db(A)
Nivel de sonido:	70 PSI 60 ciclos/min 71.1 db(A)		
Silenciador:	Completo, incluido		



Clasificación

Posición	1	2		3	4	5		6
Ejemplo:	66605	X	-	X	X	X	-	04

Posición 1 Serie del modelo	Posición 2 Material del colector y tapas de fluido	Posición 3 Sección del asiento	Posición 4 Material de la bola	Posición 5 Material del diafragma	Posición 6 Caudal del retenedor de cono
Modelo base	3 - Polipropileno 6 - Acetal conectable a tierra 7 - PVDF puro J - Polipropileno* H - Acetal conectable a tierra* K - PVDF puro* *Colector de una sola pieza	0 - Pico de pato 2 - Acero inoxidable 3 - Polipropileno 4 - PVDF 6 - Acetal	1 - Neopreno 2 - Nitrilo 3 - Viton 4 - PTFE 5 - EPR 8 - Poliuretano A - Acero inoxidable C - Neopreno** D - Nitrilo** E - Santoprene **Modelos de pico de pato	1 - Neopreno 2 - Nitrilo 3 - Viton 4 - PTFE/Santoprene 5 - EPR 8 - Poliuretano 9 - Hytrel B - Santoprene	04 - Descarga principal

Accesorios

Kit de conexión de línea neumática | 66073-1

(Filtro/regulador integrado con manómetro, un conector y una manguera de aire de 5 ft)

Kit de contador de ciclos | 66975

Silenciador opcional | 93110 se usa con el juego 637438

Kits de servicio de reparación | 637141 (sección de aire)
637140-XX (sección de fluidos)



93110



Kit de conexión de línea neumática
66073-1

Gráficos de caudal y dimensiones no metálicas de 1/2 in

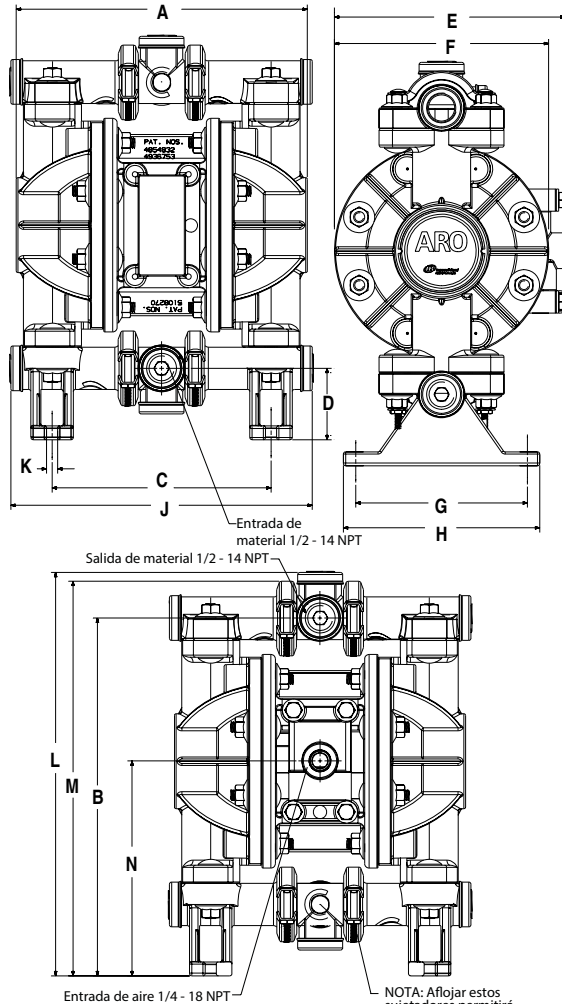

NOTA: Las dimensiones se muestran en pulgadas y (mm) y son proporcionadas solo de referencia.

A - 8.155" (207.1 mm)	E - 6.467" (164 mm)	J - 8.44 5" (215 mm)
B - 10.051" (255 mm)	F - 6.000" (152 mm)	K - 0.31 2" (8 mm)
C - 6.135" (155.8 mm)	G - 4.812" (122.2 mm)	L - 11.331" (288 mm)
D - 2.005" (51 mm)	H - 5.500" (140 mm)	M - 11.08 4" (282 mm)
		N - 6.040" (153 mm)

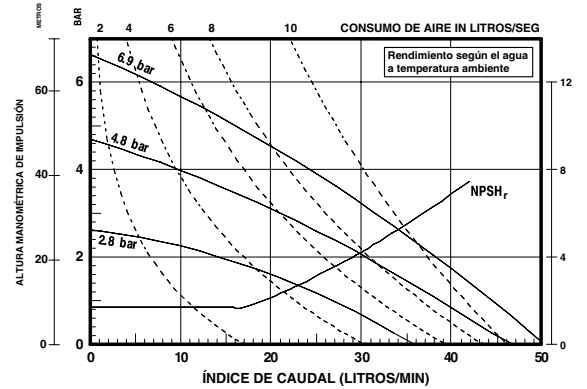
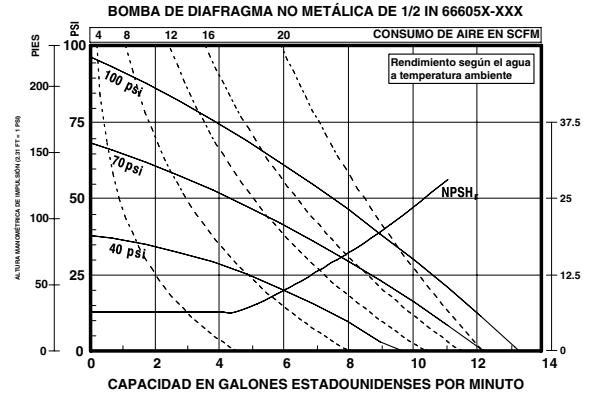

Consulte www.AROzone.com para obtener las curvas de caudal de tamaño completo.
Para obtener información adicional, comuníquese con soporte técnico al 1.800.495.0276.

Modelos no metálicos de 3/4 in

BOMBAS DE LA SERIE COMPACTA

Parte de nuestra serie de bombas Compact, nuestras bombas de 3/4 in presentan un gran rendimiento en un paquete pequeño. Ofrecen índices de caudal de hasta 14.8 GPM (56 LPM) y una amplia gama de materiales y configuraciones de puertos.

Relación:	1:1
Caudal máximo:	14.8 gpm (56 lpm)
Desplazamiento por ciclo:	0.032 galones (0.12 litros)
Entrada de aire: (hembra)	1/4 - 18 PTF SAE Corto
Entrada/salida de fluido:	1/2 - 14 NPTF - 1 Rp 1/2 (1/2 - 14 BSP, paralelo)
Presión máxima de funcionamiento:	100 psi (6.9 bar)
Diámetro máximo de sólidos suspendidos:	3/32 in (2.4 mm)
Peso: lb (kg)	5.61 (2.54)
Elevación máxima por succión en seco:	ft (m) 15.0 (4.5)
Nivel de sonido:	70 PSI 60 ciclos/min 75.0 db(A)
Silenciador:	Completo, incluido



PD07P-BPS-PAA

Clasificación

Posición	1	2		3	4	5		6	7	8		9	10	11
Ejemplo:	PX07	P	-	X	X	S	-	X	X	X	-	A	X	X

Posición 1 Serie del modelo	Posición 2 Sección central	Posición 3 Conexiones	Posición 4 Material del colector	Posición 5 Herramientas	Posición 6 Sección del asiento	Posición 7 Material de la bola	Posición 8 Material del diafragma	Posición 9
PD07 - Bomba estándar PE07 - Bomba de interfaz electrónica accesible	P - Poli-propileno	A - 14 - 3/4 in NPTF-1 B - Rp 3/4 (3/41/2 -14 BSP, paralelo)	P - Poli-propileno (puerto único)	S - Acero inoxidable	P - Poli-propileno	A - Santoprene C - Hytrel T - PTFE	A - Santoprene C - Hytrel T - PTFE	Nivel de revisión Posición 10 y 11 Código de especialidad Opciones de control de caudal para bomba con interfaz electrónica (modelo PE07). Consulte la descripción completa en la página 17.

Accesorios

Kit de conexión de línea neumática | 66073-1

(Filtro/regulador integrado con manómetro, un conector y una manguera de aire de 5 ft)

Kit de contador de ciclos | 66975

Kit de silenciador | 637438 (escape con puerto) 3/8 in NPT

Kits de servicio de reparación | 637428 (sección de aire) 637427-XX (sección de fluidos)

Montaje en pared | 76763



Kit de conexión de línea neumática 66073-1

Gráficos de caudal y dimensiones no metálicas de 3/4 in

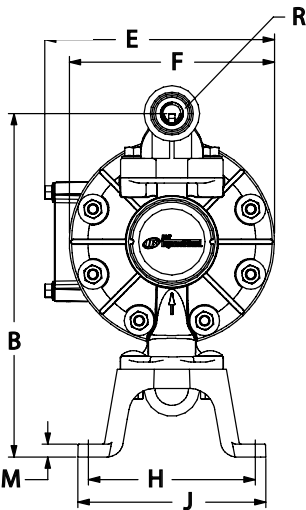
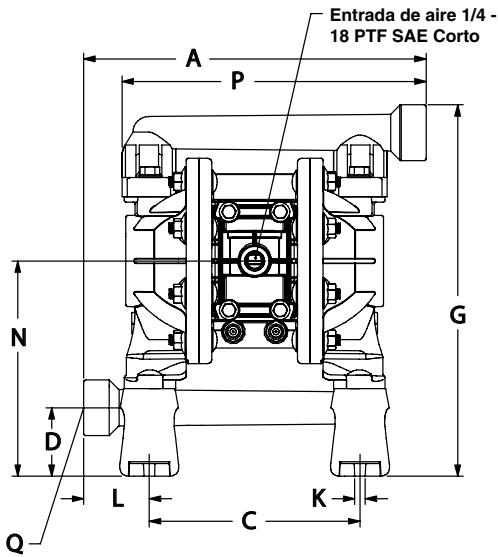

DIMENSIONES

A - 10 in (254.2 mm)	F - 6-1/32 in (153.1 mm)	L - 1-15/16 in (48.9 mm)
B - 10-3/32 in (256.1 mm)	G - 10-29/32 in (276.8 mm)	M - 3/8 in (9.6 mm)
C - 6-3/16 in (157.1 mm)	H - 4-29/32 in (124.2 mm)	N - 6-5/16 in (160.5 mm)
D - 2 in (51.0 mm)	J - 5-17/32 in (140.2 mm)	P - 8-7/8 in (225.3 mm)
E - 6-3/4 in (171.0 mm)	K - 5-1/16 in (8.0 mm)	

Modelo	Entrada de material de "Q"	Salida de material de "R"
PD07P-APS-PXX	3/4 - 14 N.P.T.F. - 1	3/4 - 14 N.P.T.F. - 1
PD07P-BPS-PXX	Rp 3/4 (3/4 - 14 BSP)	Rp 3/4 (3/4 - 14 BSP)

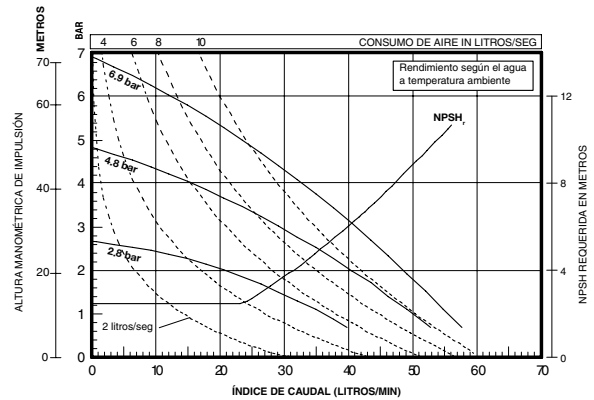
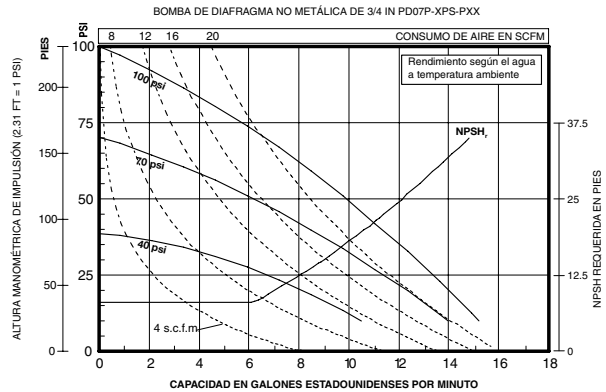

Consulte www.AROzone.com para obtener las curvas de caudal de tamaño completo.
Para obtener información adicional, comuníquese con
soporte técnico al 1.800.495.0276.

Clasificación de posición 10

Código de especialidad 1

(En blanco si no hay código de especialidad)

A - Solenoide 120 VAC	G - Solenoide 12 VDC ATEX/IECex
B - Solenoide 12 VDC	H - Solenoide 24 VDC ATEX/IECex
C - Solenoide 240 VAC	J - 120 VAC NEC/CEC
D - Solenoide 24 VDC	K - Solenoide 220 VAC ATEX/IECex
E - 12 VDC NEC/CEC	N - Solenoide sin bobina
F - 24 VDC NEC/CEC	O - Bloque de válvulas estándar (sin solenoide)

Clasificación de posición 11

Código de especialidad 2

(En blanco si no hay código de especialidad)

E - Retroalimentación de fin de carrera + detección de fugas	L - Detección de fugas
F - Retroalimentación de fin de carrera	M - Detección de fugas ATEX/IECex/ NEC/CEC
G - Fin de carrera ATEX/IECex/NEC/CEC	O - Sin opción
H - Fin de carrera/detección de fugas ATEX/IECex/NEC/CEC	

Modelos no metálicos de 1 in

Las bombas de diafragma EXP no metálicas de 1 in de ARO® son una solución versátil para numerosas aplicaciones. Nuestros modelos EXP de 1 in alcanzan índices de caudal de hasta 53 GPM (200.6 LPM) y ofrecen una amplia selección de materiales y configuraciones de puertos. Estas bombas a menudo se usan para transferir, llenar, redistribuir y suministrar en los mercados de tratamiento de aguas residuales/agua, industriales y químicos.

Relación:	1:1
GPM máximo (LPM):	53 (200)
Desplazamiento por ciclo en galones (litros):	0.226 (0.86)
Entrada de aire (hembra):	1/4 - 18 NPT
Entrada/salida de fluido:	1 - 1 1/2 NPTF, Rp1 (1-11 BSP) Brida ANSI/DIN de 1 in (lateral o central)
Presión máxima de funcionamiento en psi (bar):	120 (8.3)
Diámetro máximo de sólidos suspendidos en in (mm):	1/8 in (3.2)
Peso en lb (kg):	Polipropileno, puerto roscado 19.35 (8.78) Polipropileno, centro con puerto 19.59 (8.89) Polipropileno, lateral con puerto 19.87 (9.01) PVDF, puerto roscado 25.83 (11.72) PVDF, centro con puerto 26.72 (12.12) PVDF, lateral con puerto 27.15 (12.32)
Elevación máxima por succión en seco en ft (m):	19 (5.7)
Nivel de sonido:	70 PSI 60 ciclos/min 79.7 db(A)
Silenciador incluido:	93110



Clasificación

Posición	1	2	3	4	5	6	7	8	9	10	11			
Ejemplo:	PX10	X	-	X	X	S	-	X	X	X	-	A	X	X

Posición 1 Serie del modelo	Posición 2 Sección central	Posición 3 Conexiones	Posición 4 Piezas mojadadas	Posición 5 Herramientas	Posición 6 Material del asiento	Posición 7 Material de la bola	Posición 8 Material del diafragma	Posición 9
PD10 - Bomba estándar PE10 - Bomba de interfaz electrónica accesible	E - Polipropileno conductor P - Polipropileno	A - Rosca NPTF B - Rosca BSP F - Brida ANSI/DIN de 1 in (lateral) Y - Brida ANSI/DIN de 2 in (central)	E - Polipropileno conductor K - PVDF N - PVDF Conductivo P - Polipropileno	S - Acero inoxidable	H - Acero inoxidable 440 (duro) K - PVDF P - Polipropileno S - Acero inoxidable 316	A - Santoprene C - Hytrel G - Nitrilo T - PTFE V - Viton	A - Santoprene C - Hytrel G - Caucho nitrílico M - Santoprene de grado médico T - PTFE/Santoprene V - Viton	Nivel de revisión Posición 10 y 11 Código de especialidad Opciones de control de caudal para la bomba con interfaz electrónica (modelo PE10). Consulte la descripción completa en la página 19.

Accesorios

Kit de conexión de línea neumática | 66073-2

(Filtro/regulador integrado con manómetro, un conector y una manguera de aire de 5 ft)

Detección de fallas del diafragma | 67237

La detección de fallas del diafragma ARO® es una manera simple y rentable de tener sus bombas con cables para el mantenimiento preventivo. (Se requiere el modelo de bomba PE10X).

Kit de contador de ciclos | 66350

Kit de sensor de ciclos | 67350

Kits de servicio de reparación | 637397 (motor neumático para PX10P), 637396-XX (parte húmeda con asientos), 637395-X (principal ensamblaje de la válvula de aire)

Kits de conexión de la brida | 67341-E10N (brida lateral), 67341-C10N (brida central)

Utilice bombas EXP no metálicas con la opción de colector de brida.



Kit de conexión de la brida

Gráficos de caudal y dimensiones no metálicas de 1 in

1 - 1-1/2 NPTF-1 (PX10P-AXS-XXX)
Rp 1 - 11 BS (PX10P-BXS-XXX)

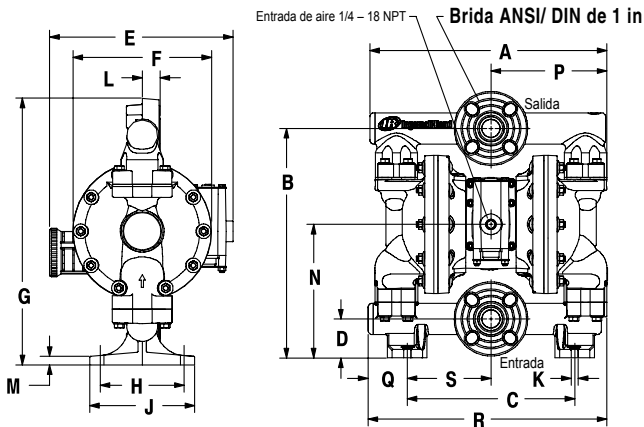
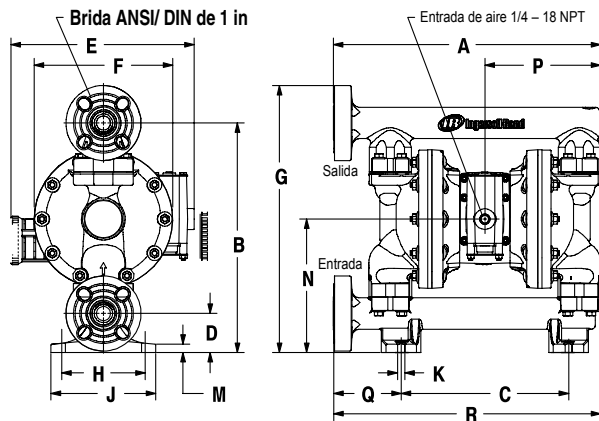
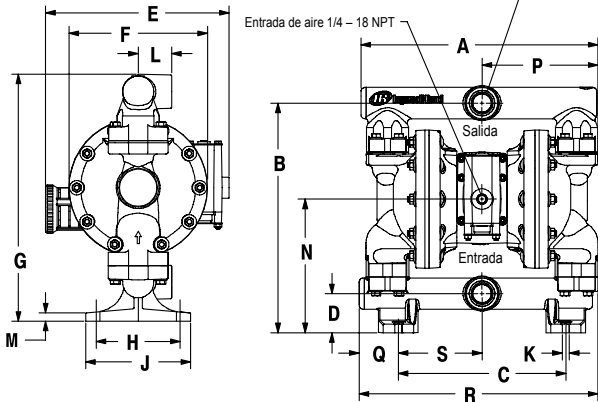

DIMENSIONES

A - ver a continuación	G - ver a continuación	N - 8-1/32 in (203.4 mm)
B - 13-25/32 in (349.8 mm)	H - 5-1/32 in (127.6 mm)	P - 6-31/32 in (176.6 mm)
C - 10-1/16 in (255.3 mm)	J - 6-9/32 in (159.6 mm)	Q - ver a continuación
D - 2-11/32 in (59.4 mm)	K - 7/16 in (11.1 mm)	R - ver a continuación
E - 11-1/32 in (279.5 mm)	L - ver a continuación	S - 5-1/32 in (127.6 mm)
F - 8-5/16 in (211.1 mm)	M - 1/2 in (12.7 mm)	

PX10P-AXS-, -BXS- (Roscado)	PX10P-FXS-XXX (Brida final)	PX10P-YXS-XXX (Brida central)
A - 14-7/32 in (361.2 mm)	16-1/32 in (407.0 mm)	14-7/32 in (361.2 mm)
G - 14-27/32 in (376.5 mm)	16-1/32 in (407.3 mm)	16 in (406.3 mm)
L - 2 in (50.8 mm)		1-1/32 in (25.6 mm)
Q - 2-3/8 in (59.7 mm)	4-1/16 in (103.0 mm)	2-3/8 in (59.7 mm)
R - 14-11/32 in (364.0 mm)	16-1/32 in (407.3 mm)	14-11/32 in (364.0 mm)

BOMBA DE DIAFRAGMA NO METÁLICA DE 1 IN PX10P-XXX-XXX

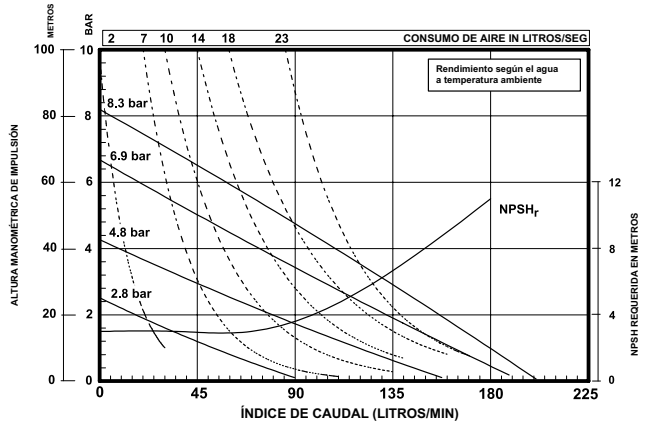
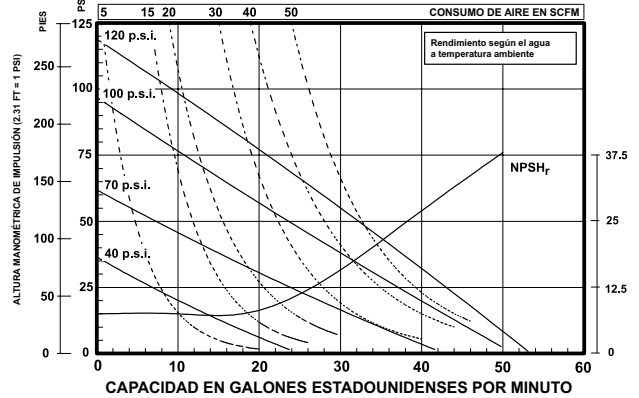

Consulte www.AROzone.com para obtener las curvas de caudal de tamaño completo.
Para obtener información adicional, comuníquese con soporte técnico al 1.800.495.0276.

Clasificación de posición 10

Código de especialidad 1 (En blanco si no hay código de especialidad)

A - Solenoide 120 VAC	G - Solenoide 12 VDC ATEX/IECex
B - Solenoide 12 VDC	H - Solenoide 24 VDC ATEX/IECex
C - Solenoide 240 VAC	J - 120 VAC NEC/CEC
D - Solenoide 24 VDC	K - Solenoide 220 VAC ATEX/IECex
E - 12 VDC NEC/CEC	N - Solenoide sin bobina
F - 24 VDC NEC/CEC	O - Bloque de válvulas estándar (sin solenoide)

Clasificación de posición 11

Código de especialidad 2 (En blanco si no hay código de especialidad)

E - Retroalimentación de fin de carrera + detección de fugas	L - Detección de fugas
F - Retroalimentación de fin de carrera	M - Detección de fugas ATEX/IECex/NEC/CEC
G - Fin de carrera ATEX/IECex/NEC/CEC	O - Sin opción
H - Fin de carrera/detección de fugas ATEX/IECex/NEC/CEC	

Modelos no metálicos de 1-1/2 in

Las bombas de diafragma no metálicas de 1-1/2 in ARO® se usan a menudo para transferir, llenar, redistribuir y suministrar en los mercados de tratamiento de aguas residuales/agua, industriales y químicos. Nuestros modelos de 1-1/2 in alcanzan índices de caudal de hasta 123.1 GPM (465.9 LPM) y también ofrecen una variada selección de materiales y configuraciones de puertos.

Relación:	1:1
GPM máximo (LPM):	123 (465)
Desplazamiento por ciclo en galones (litros):	0.617 (2.34)
Entrada de aire (hembra):	1/2 - 14 NPT
Entrada/salida de fluido:	Brida ANSI/DIN de 1-1/2 in (lateral o central)
Presión máxima de funcionamiento en psi (bar):	120 (8.3)
Diámetro máximo de sólidos suspendidos en in (mm):	1/4 in (6.4)
Peso en lb (kg):	Polipropileno, Con puerto lateral 42.6 (19.3) PVDF, Con puerto lateral 63.9 (29) Polipropileno, con puerto central 42.3 (19.2) PVDF, con puerto central 55.9 (25.3)
Elevación máxima por succión en seco en ft (m):	14 (4.2)
Nivel de sonido:	70 PSI 60 ciclos/min 81.0 db(A)
Silenciador incluido:	93139



Clasificación

Posición	1	2		3	4	5		6	7	8		9	10	11
Ejemplo:	PX15	X	-	X	X	S	-	X	X	X	-	A	X	X

Posición 1 Serie del modelo	Posición 2 Sección central	Posición 3 Conexiones	Posición 4 Piezas mojadas	Posición 5 Herramientas	Posición 6 Material del asiento	Posición 7 Material de la bola	Posición 8 Material del diafragma	Posición 9
PD15 - Bomba estándar PE15 - Bomba de interfaz electrónica accesible	E - Poli-propileno conductor P - Poli-propileno	F - Brida ANSI/DIN de 1-1/2 in (lateral) Y - Brida ANSI/DIN de 1-1/2 in (central)	E - Poli-propileno conductor K - PVDF P - Poli-propileno	S - Acero inoxidable	H - Acero inoxidable 440 (duro) K - PVDF P - Poli-propileno S - Acero inoxidable 316	A - Santoprene C - Hytrel G - Nitrilo S - Acero inoxidable 316 T - PTFE V - Viton	A - Santoprene C - Hytrel G - Caucho nitrílico M - Santoprene de grado médico T - PTFE/Santoprene V - Viton	Nivel de revisión Posición 10 y 11 Código de especialidad Opciones de control de caudal para la bomba con interfaz electrónica (modelo PE15). Consulte la descripción completa en la página 21.

Accesorios

Kit de conexión de línea neumática | 66084-1

(Filtro/regulador integrado con manómetro, un conector y una manguera de aire de 5 ft)

Detección de fallas del diafragma | 67237

Kit de contador de ciclos | Kit de contador de ciclos | 66350

Kits de servicio de reparación | 637389 (motor neumático para PX15P), 637391-XX

(parte húmeda con asientos)

637395-X (principal ensamblaje de la válvula de aire)

Kit de conexión de la brida | 67341-E15N (brida lateral), 67341-C15N (brida central)

Utilice bombas EXP no metálicas con la opción de colector de brida.



Kit de conexión de la brida

Gráficos de caudal y dimensiones no metálicas de 1-1/2 in

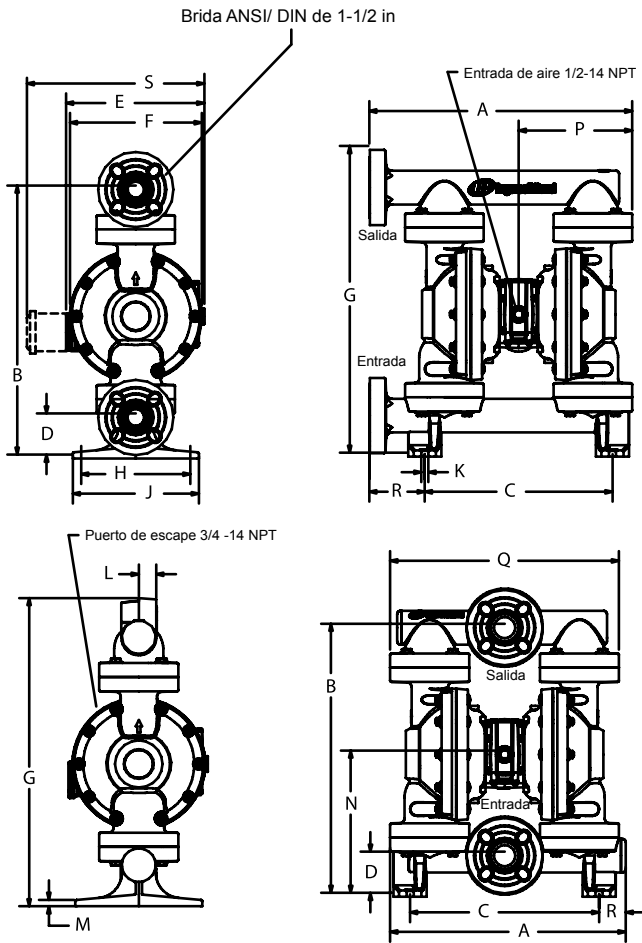

DIMENSIONES

A - ver a continuación G - ver a continuación N - 9-1/32 in (288.4 mm)
 B - 21-15/32 in (545.3 mm) H - 8-11/16 in (220.7 mm) P - 9-1/32 in (229.5 mm)
 C - 3-9/32 in (379.4 mm) J - 10-1/32 in (254.8 mm) Q - ver a continuación
 D - 3-9/32 in (83.3 mm) K - 9/16 in (14.3 mm) R - ver a continuación
 E - ver a continuación L - ver a continuación S - ver a continuación
 F - 10-1/2 in (266.3 mm) M - 17/32 in (13.0 mm)

PX15P-EXS-XXX (Brida final)	PX15P-YXS-XXX (Brida central)
A - 20-15/16 in (531.6 mm)	18-19/32 in (472.3 mm)
G - 24-15/32 in (621.5 mm)	24-19/32 in (624.5 mm)
L - -----	1-3/8 in (34.9 mm)
Q - -----	18-3/32 in (459.0 mm)
R - 4-7/16 in (112.4 mm)	2-3/32 in (53.1 mm)

PX15E-XXX-XXX	"E"	"S"
PX15P-XXX-XXX	11 in (279.5 mm)	14-1/8 in (358.5 mm)

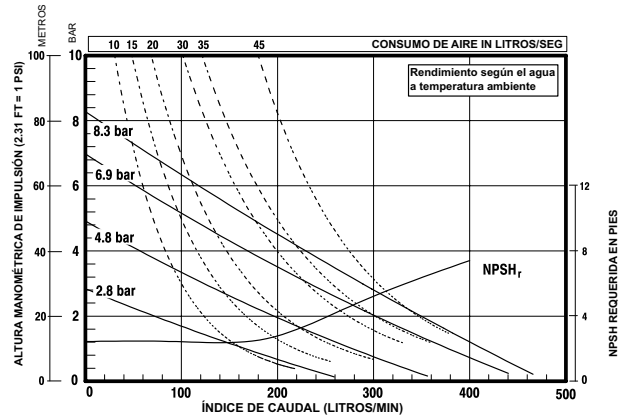
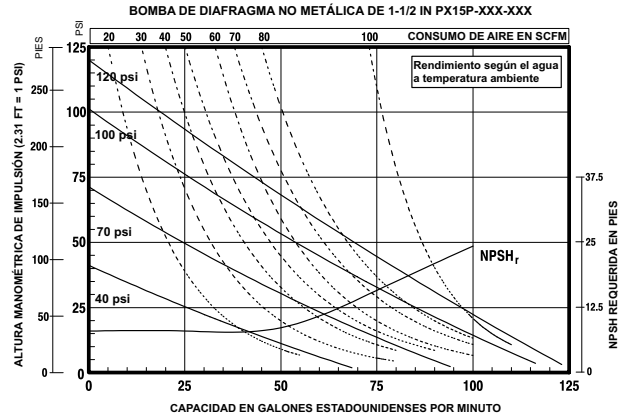

Consulte www.AROzone.com para obtener las curvas de caudal de tamaño completo.
 Para obtener información adicional, comuníquese con soporte técnico al 1.800.495.0276.

Clasificación de posición 10

Código de especialidad 1 (En blanco si no hay código de especialidad)

A - Solenoide 120 VAC	G - Solenoide 12 VDC ATEX/IECex
B - Solenoide 12 VDC	H - Solenoide 24 VDC ATEX/IECex
C - Solenoide 240 VAC	J - 120 VAC NEC/CEC
D - Solenoide 24 VDC	K - Solenoide 220 VAC ATEX/IECex
E - 12 VDC NEC/CEC	N - Solenoide sin bobina
F - 24 VDC NEC/CEC	O - Bloque de válvulas estándar (sin solenoide)

Clasificación de posición 11

Código de especialidad 2 (En blanco si no hay código de especialidad)

E - Retroalimentación de fin de carrera + detección de fugas	L - Detección de fugas
F - Retroalimentación de fin de carrera	M - Detección de fugas ATEX/IECex/NEC/CEC
G - Fin de carrera ATEX/IECex/NEC/CEC	O - Sin opción
H - Fin de carrera/detección de fugas ATEX/IECex/NEC/CEC	

Modelos no metálicos de 2 in

Nuestras bombas no metálicas EXP de 2 in de ARO® alcanzan índices de caudal de hasta 184 GPM (696.4 LPM) y ofrecen una amplia selección de materiales y configuraciones de puertos. Las bombas no metálicas de 2 in a menudo se usan para transferir, llenar, redistribuir y colocar en lotes en los mercados de tratamiento de aguas residuales/agua, industriales y químicos.

Relación:	1:1
GPM máximo (LPM):	184 (696)
Desplazamiento por ciclo en galones (litros):	1.4 (5.3)
Entrada de aire (hembra):	3/4 - 14 NPT
Entrada/salida de fluido:	Brida ANSI/DIN de 2 in (lateral)
Presión máxima de funcionamiento en psi (bar):	120 (8.3)
Diámetro máximo de sólidos suspendidos en in (mm):	1/4 in (6.4)
Peso en lb (kg):	Polipropileno 85.3 (38.7) PVDF 110.9 (50.3)
Elevación máxima por succión en seco en ft (m):	14 (4.2)
Nivel de sonido:	70 PSI 60 ciclos/min 85.0 db(A)
Silenciador incluido:	93139



Clasificación

Posición	1	2		3	4	5		6	7	8		9	10	11
Ejemplo:	PX20	X	-	F	X	S	-	X	X	X	-	B	X	X

Posición 1 Serie del modelo	Posición 2 Sección central	Posición 3 Conexiones	Posición 4 Piezas mojadas	Posición 5 Herramientas	Posición 6 Material del asiento	Posición 7 Material de la bola	Posición 8 Material del diafragma	Posición 9
PD20 - Bomba estándar PE20 - Bomba de interfaz electrónica accesible	E - Poli-propileno P - Poli-propileno	F - Brida ANSI/DIN de 2 in (lateral)	E - Poli-propileno K - PVDF N - Conductive PVDF* P - Poli-propileno	S - Acero inoxidable	K - PVDF P - Poli-propileno	A - Santoprene C - Hytrel G - Nitrilo T - PTFE V - Viton	A - Santoprene C - Hytrel G - Caucho nitrílico M - Santoprene de grado médico T - PTFE/Santoprene V - Viton	Nivel de revisión Posición 10 y 11 Código de especialidad Opciones de control de caudal para la bomba con interfaz electrónica (modelo PE20). Consulte la descripción completa en la página 23.

Accesorios

Kit de conexión de línea neumática | 66109

(Filtro/regulador integrado con manómetro, un conector y una manguera de aire de 5 ft)

Detección de fallas del diafragma | Juego N.º 67237

Kit de contador de ciclos | 66350

Kit de sensor de ciclos | 67350-1 (Se requiere el modelo de bomba PE20X)

Kits de servicio de reparación | 637369 (motor neumático para PX20P), 637373-XX

(parte húmeda con asientos), 637374-X (principal ensamblaje de la válvula de aire)

Silenciador de servicio continuo | 67323 Recomendado para aplicaciones de servicio continuo y alto caudal. El silenciador presenta una cámara de expansión de gran tamaño, que permite la salida del aire frío de escape de la bomba.

Kit de conexión de la brida | 67341-E20N



67323
Silenciador de servicio continuo

Gráficos de caudal y dimensiones no metálicas de 2 in

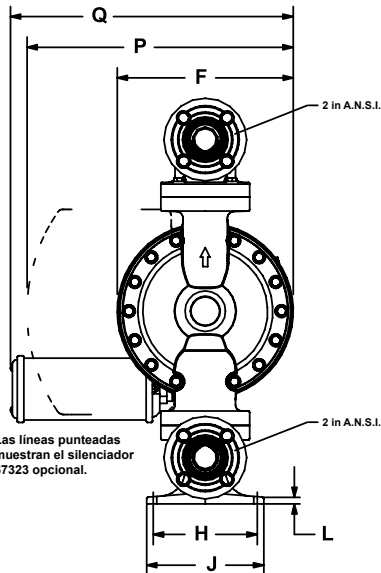
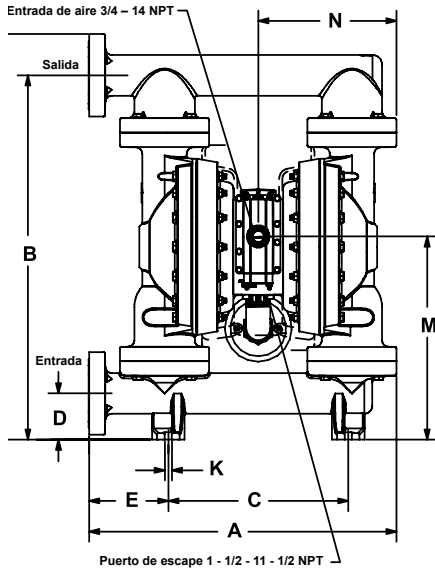

A - 24-3/16 in (614.3mm) F - 13-7/8 in (352.0mm) L ·
 B - 28-21/32 in (728.0mm) G - 31-29/32 in (810.5mm) M
 C - 14-5/32 in (360.0mm) H - 8-3/16 in (207.8mm) N
 D - 3-5/8 in (92.2mm) J - 9-7/32 in (234.2mm) P ·
 E - 6-1/4 in (158.3mm) K - 9/16 in (14.3mm) Q

L - 1/2 in (12.7mm)
 M - 16 in (405.9mm)
 N - 10-7/8 in (276.2mm)
 P - 20-31/32 in (532.2mm)
 Q - 22-9/32 in (565.5mm)

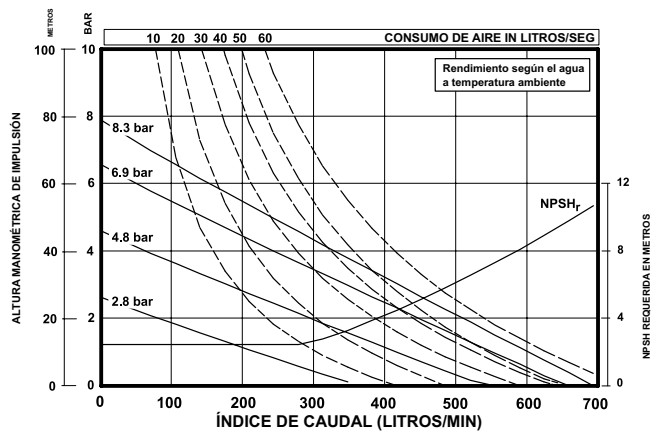
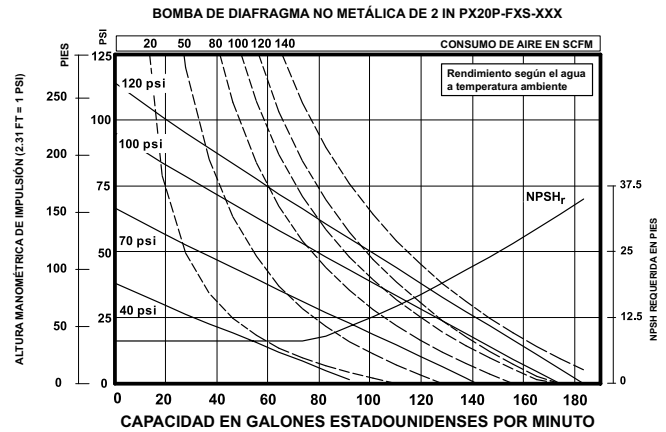

Consulte www.AROzone.com para obtener las curvas de caudal de tamaño completo.
 Para obtener información adicional, comuníquese con soporte técnico al 1.800.495.0276.

Clasificación de posición 10

Código de especialidad 1 (En blanco si no hay código de especialidad)

A - Solenoide 120 VAC	G - Solenoide 12 VDC ATEX/IECex
B - Solenoide 12 VDC	H - Solenoide 24 VDC ATEX/IECex
C - Solenoide 240 VAC	J - 120 VAC NEC/CEC
D - Solenoide 24 VDC	K - Solenoide 220 VAC ATEX/IECex
E - 12 VDC NEC/CEC	N - Solenoide sin bobina
F - 24 VDC NEC/CEC	O - Bloque de válvulas estándar (sin solenoide)

Clasificación de posición 11

Código de especialidad 2 (En blanco si no hay código de especialidad)

E - Retroalimentación de fin de carrera + detección de fugas	L - Detección de fugas
F - Retroalimentación de fin de carrera	M - Detección de fugas ATEX/IECex/NEC/CEC
G - Fin de carrera ATEX/IECex/NEC/CEC	O - Sin opción
H - Fin de carrera/detección de fugas ATEX/IECex/NEC/CEC	

Modelos no metálicos de 3 in

BOMBAS DE LA SERIE EXP

Nuestras bombas no metálicas ARO® serie EXP de 3" (76,2 mm) alcanzan caudales de hasta 285 GPM (1079 LPM) y ofrecen una amplia selección de materiales y configuraciones de puertos. Las bombas no metálicas de 3" (76,2 mm) a menudo se usan para transferencia, llenado, redistribución y división en lotes en los mercados químicos, industriales y de tratamiento de agua o aguas residuales.

UPGRADE
PUMP FOR REMOTE
ACTUATION CAPABILITY

Relación de presión:	1:1
Caudal máximo en GPM (LPM):	285 (1079)
Desplazamiento por ciclo en galones (litros):	2,80 (10,6)
Entrada de aire (hembra):	3/4" (19,05 mm) a 14" (355,6 mm) NPT
Entrada/salida de fluido:	Brida ANSI/DIN de 3" (76,2 mm)
Presión máxima de funcionamiento en psi (bar):	120 (8,3)
Diámetro máximo de sólidos suspendidos en pulgadas (mm):	3/8 (9,5)
Peso en lb (kg):	Polipropileno 170 (77,11) PVDF242 (109,77)
Carga máxima de succión en seco en ft (m):	20,5 (6,3)
Nivel de sonido:	70 psi 60 ciclos/min 85,0 dB(A)
Silenciador incluido:	67389



Clasificación de posición

Posición	1	2		3	4	5		6	7	8		9	10	11
Ejemplo:	PX30	P	-	X	X	S	-	X	X	X	-	A	X	X

Posición 1 Serie del modelo	Posición 2 Sección central	Posición 3 Conexiones	Posición 4 Piezas mojadas	Posición 5 Herramientas	Posición 6 Material del asiento	Posición 7 Material de la esfera	Posición 8 Material del diafragma	Posición 9
PD30 - Bomba estándar PE30† - Bomba de interfaz electrónica accesible	P - Polipropileno	D - Brida ANSI de 3" (76,2 mm) con 4 orificios F - Brida DIN de 3" (76,2 mm) con 8 orificios	K - PVDF P - Polipropileno	S - Acero inoxidable	K - PVDF P - Polipropileno	A - Santoprene® C - Hytrel® G - Nitrilo T - PTFE V - Viton®	A - Santoprene® C - Hytrel® G - Buna- N L - PTFE de larga duración T - PTFE/ Santoprene®	Nivel de revisión Posiciones 10 y 11 Código de especialidad Opciones de control de caudal para la bomba con interfaz electrónica (modelo PE30). Consulte la descripción completa en la página 25.

Hytrel® y Viton® son marcas registradas de la empresa DuPont. Santoprene® es marca registrada de Monsanto Company, licenciada a Advanced Elastomer Systems, L.P.

Accesorios

Kit de conexión de línea neumática | 66109

(Filtro/regulador integrado con manómetro, un conector y una manguera de aire de 1,5 metros)

Detección de fallas del diafragma | Juego n.º 67237

Kit de sensor de ciclos | 67350-1

Kits de servicio de reparación | 637369 (motor neumático), 637447-XX (parte húmeda con asientos), 637374-X (ensamblaje principal de la válvula de aire)

Gráficos de caudal y dimensiones de bombas no metálicas de 3" (76,2 mm)

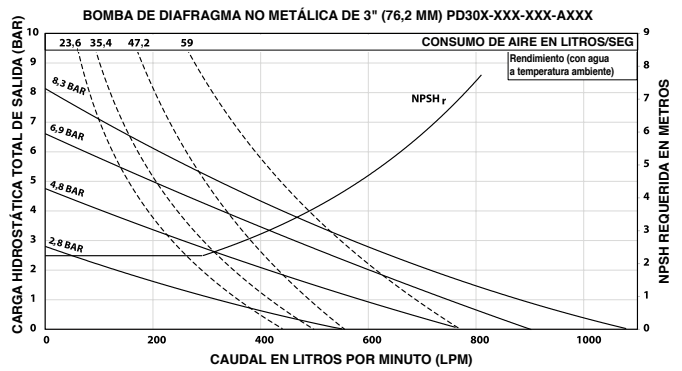
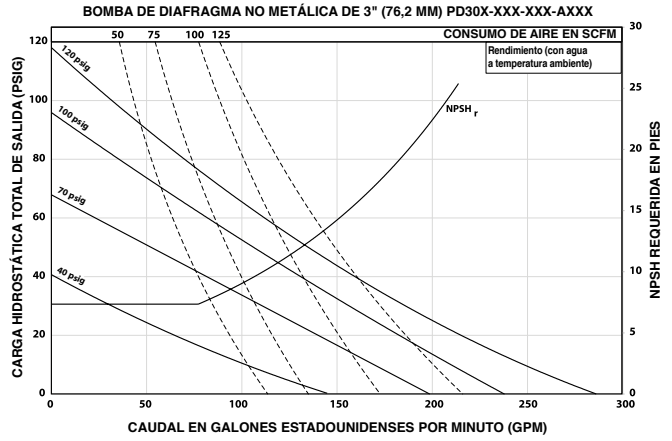
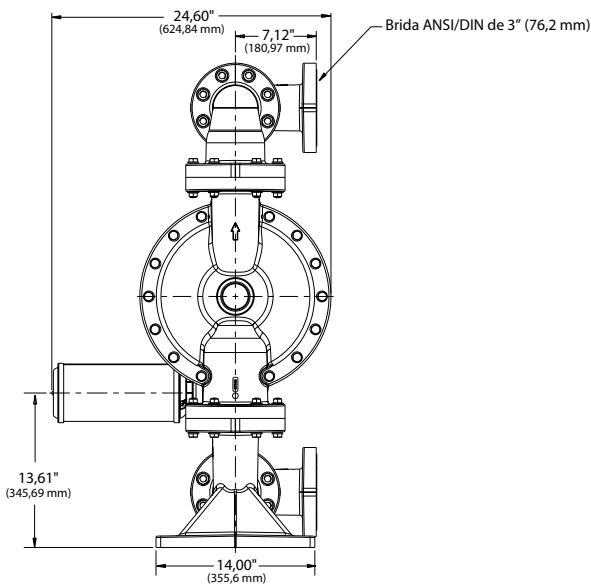
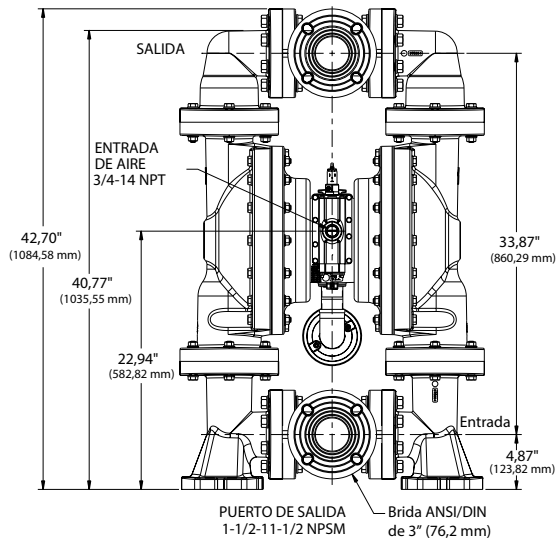
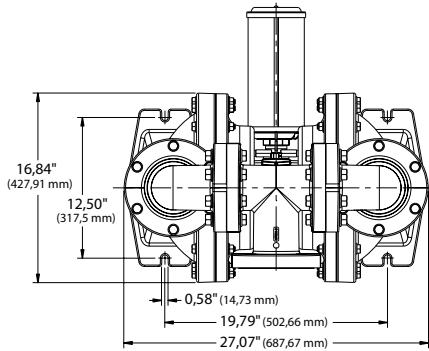

Consulte www.AROzone.com para obtener las curvas de caudal de tamaño completo.
Para obtener información adicional, comuníquese con el equipo de soporte técnico al 1.800.495.0276

**Clasificación de posición 10
Código de especialidad 1
(en blanco si no hay código de especialidad)**

- A - Electroválvula de 120 VCA
- B - Electroválvula de 12 VCC
- C - Electroválvula de 240 VCA
- N - Electroválvula sin bobina
- O - Bloque de válvulas estándar (sin electroválvula)
- P - Motor con puerto (válvula principal no proporcionada)

**Clasificación de posición 11
Código de especialidad 2 (en blanco si no hay código de especialidad)**

- E - Retroalimentación de fin de carrera + detección de fugas
- F - Retroalimentación de fin de carrera
- L - Detección de fugas
- O - Sin opción

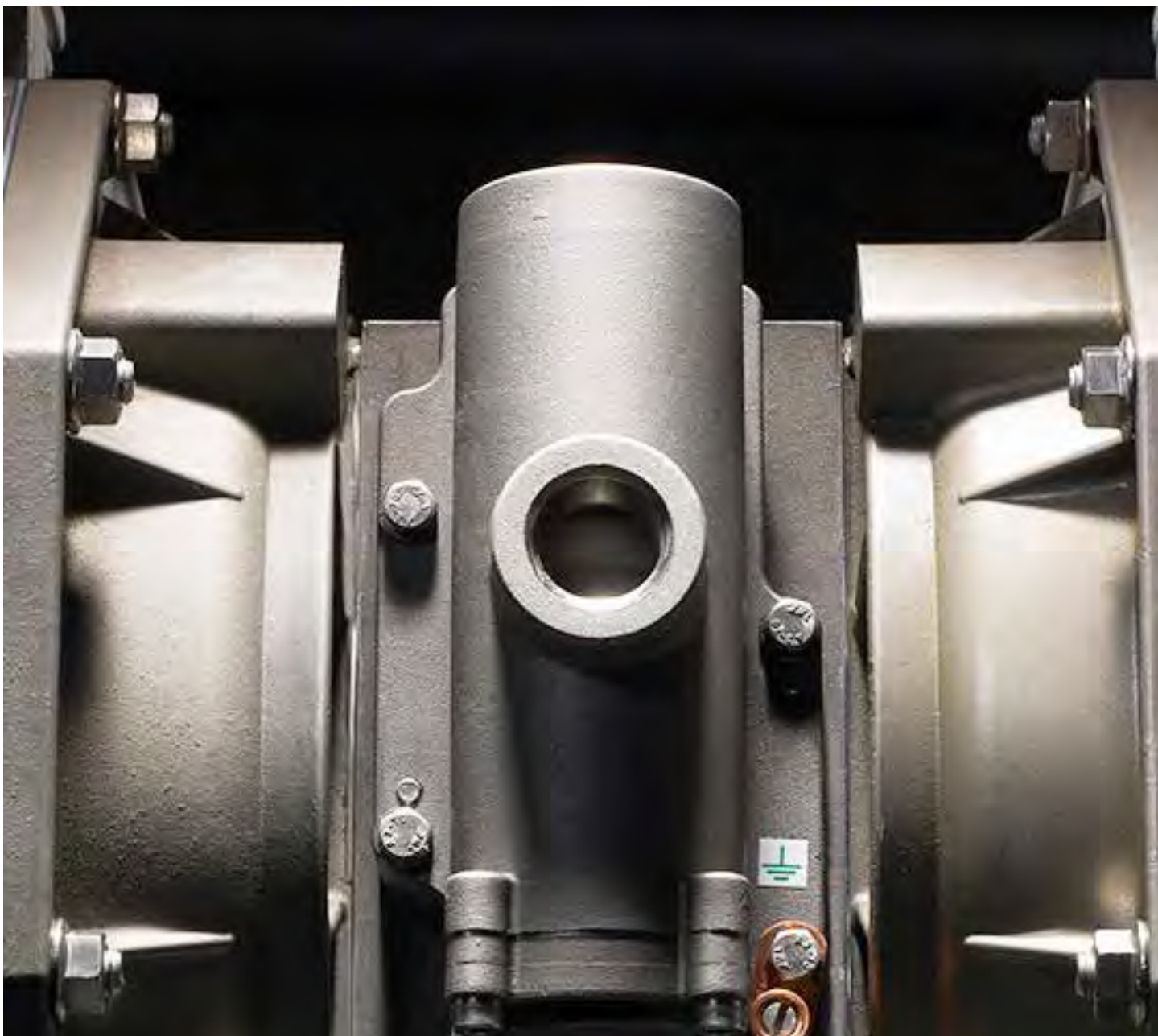

Modelos metálicos

La variedad de bombas de diafragma ARO® ofrece varios materiales de construcción compatibles con la industria química: Nuestra oferta metálica está compuesta de aluminio, hierro fundido, acero inoxidable y hastelloy.

Resumen del modelo metálico

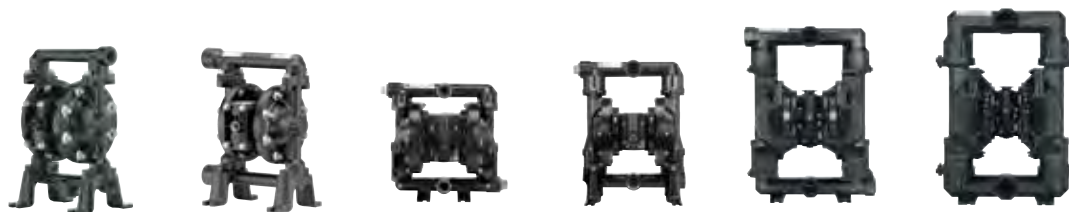

Modelos	Metálico de 1/2 in	Metálico de 3/4 in	Metálico de 1 in	Metálico de 1-1/2 in	Metálico de 2 in	Metálico de 3 in
Caudal máximo en gpm (lpm)	12 (45.4)	13.6 (51.5)	52 (197)	123 (465)	172 (651)	275 (1,041)
Presión máxima de descarga en psi (bar)	100 (6.9)	100 (6.9)	120 (8.3)	120 (8.3)	120 (8.3)	120 (8.3)
Entrada/salida de los puertos de fluido (bsp)	1/2 in (F) - Entrada/Salida	3/4 - 14 NPTF-2 Rp 3/4(3/4-14BSP, paralelo)	1-11-1/2 in NPT Rp1(1-11 BSP) (lateral o central)	1-1/2 - 11-1/2 NPTF Rp1-1/2(1-1/2 -11 BSP) (lateral o central) 1-1/2 ANSI/DIN (Acero inoxidable solamente/centro)	2 in NPTF Rp2 (2-11 BSP) (lateral o central) Brida ANSI/DIN de 2 in con llave de tubería de 2 in (Acero inoxidable solamente/centro)	3 in NPTF Rp3(3-11 BSP) (central) Brida ANSI/DIN de 3 in
Material de construcción	Aluminio Acero inoxidable	Aluminio	Aluminio Hierro fundido Acero inoxidable Hastelloy®	Aluminio Hierro fundido Acero inoxidable Hastelloy®	Aluminio Hierro fundido Acero inoxidable Hastelloy®	Aluminio Hierro fundido Acero inoxidable Hastelloy®
Peso de la bomba en lb (kg)	10.4 (4.7) PD05A-XAS-X-B 16.6 (7.5) PD05A-XSS-X-B 8.0 (3.7) PD05R-XAS-X-B 14.3 (6.5) PD05R-XSS-X-B	8.74 (3.96)	20.7 (9.4) aluminio 35.2 (16.0) hierro fundido 38.2 (17.3) acero inoxidable 39.6 (18.0) Hastelloy agregar 4.65 (2.11) para motor neumático de aluminio, agregar 11.09 (5.03) para motor neumático de acero inoxidable	37.7 (17.1) aluminio 73.2 (33.2) hierro fundido 61.2 (27.8) acero inoxidable 86.9 (39.4) Hastelloy agregar 3.08 (1.40) para motor neumático de aluminio, agregar 14.39 (6.53) para motor neumático de acero inoxidable	64 (29) aluminio 133 (60) hierro fundido 122 (55.3) acero inoxidable roscado 114 (51.7) Brida de acero inoxidable 122 (55.3) Hastelloy agregar 34 (15) para motor neumático de acero inoxidable o hierro fundido	113 (51.3) aluminio 197 (89.4) hierro fundido 203 (92.1) acero inoxidable 203 (92.1) Hastelloy agregar 40 (18.1) para motor de acero inoxidable o hierro fundido
Sólidos máximos en in (mm)	3/32 (2.4)	3/32 (2.4)	1/8 (3.32)	1/4 (6.4)	1/4 (6.4)	3/8 (9.5)
Sólidos por succión en seco en ft (m)	15 (4.5)	15 (4.5)	19 (5.7)	14 (4.2)	14 (4.2)	14 (4.2)
Filtro/regulador recomendado	P39124-624	P39124-624	P39224-614	P39344-614	P39354-614	P39454-614
Kit de línea neumática	66073-1	66073-1	66073-2	66084-1	66109	66109

Modelos metálicos de 1/2 in

BOMBAS DE LA SERIE COMPACTA

Parte de nuestra serie Compact, nuestras bombas compactas de 1/2 in presentan un gran rendimiento en un paquete pequeño. Alcanzan índices de caudal de hasta 14.4 GPM (54.5 LPM) y una amplia gama de materiales y configuraciones de puertos.

Relación:	1:1
Caudal máximo:	12.0 gpm (45.4 lpm)
Desplazamiento por ciclo:	0.039 galones (0.15 litros)
Entrada de aire: (hembra)	1/4 - 18 PTF SAE Corto (modelos PD05R-X-X-B) 1/4 - 18 NPTF - 1 (modelos PD05A-X-X-B)
Entrada/salida de fluido:	1/2 - 14 NPTF - 1 Rp 1/2 (1/2 - 14 BSP, paralelo)
Presión máxima de funcionamiento:	100 psi (6.9 bar)
Diámetro máximo de sólidos suspendidos:	3/32 in (2.4 mm)
Peso: lb (kg)	PD05A-XAS-XXX-B 10.4 (4.7) PD05A-XSS-XXX-B 16.6 (7.5) PD05R-XAS-XXX-B 8.0 (3.7) PD05R-XSS-XXX-B 14.3 (6.5)
Elevación máxima por succión en seco: ft (m)	15 (4.5)
Nivel de sonido:	70 PSI 60 ciclos/min 75 db(A)
Silenciador:	PD05A - 93110; PD05R - Integral



Clasificación

Posición	1	2		3	4	5		6	7	8		9	10	11
Ejemplo:	PX05	X	-	X	X	S	-	X	X	X	-	B	X	X

Posición 1 Serie del modelo	Posición 2 Sección central	Posición 3 Conexiones	Posición 4 Piezas mojadas	Posición 5 Herramientas	Posición 6 Material del asiento	Posición 7 Material de la bola	Posición 8 Material del diafragma	Posición 9
D - Estándar E - Interfaz electrónica	A - Aluminio R - Poli-propileno	A - 1/2 - 14 NPTF - 1 B - Rp 1/2 (1/2 - 14 BSP, paralelo)	A - Aluminio S - Acero inoxidable	S - Acero inoxidable	F - Aluminio P - Poli-propileno S - Acero inoxidable	A - Santoprene C - Hytrel G - Nitrilo S - Acero inoxidable T - PTFE U - Poliuretano V - Viton	A - Santoprene C - Hytrel G - Nitrilo T - PTFE/ Santoprene U - Poliuretano V - Viton	Nivel de revisión Posición 10 y 11 Código de especialidad Opciones de control de caudal para la bomba con interfaz electrónica (modelo PE05). Consulte la descripción completa en la página 29.

Accesorios

Kit de conexión de línea neumática | 66073-1
(Filtro/regulador integrado con manómetro, un conector y una manguera de aire de 5 ft)

Kit de contador de ciclos | 66975

Kit de soporte para montaje en pared | 76763

Silenciador opcional | 93110 se usa con el juego 637438

Kits de servicio de reparación | 637428 (sección de aire)
637427-XX (sección de fluidos)



Gráficos de caudal y dimensiones metálicas de 1/2 in

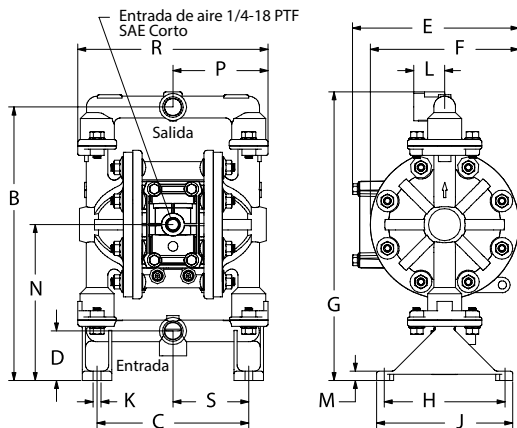
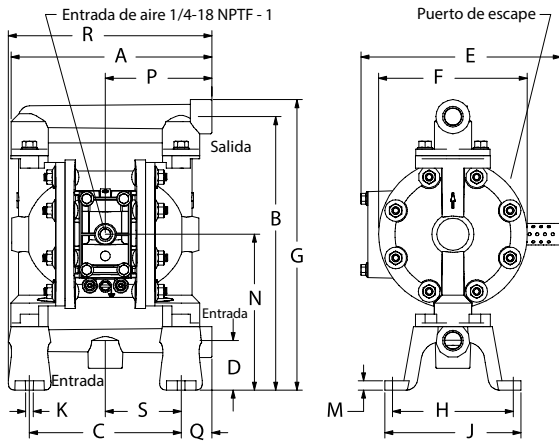

DIMENSIONES

A - 8-1/8 in (206.0 mm)	G - ver a continuación	N - 6-5/16 in (159.9 mm)
B - 11-1/16 in (280.4 mm)	H - 4-7/8 in (123.8 mm)	P - ver a continuación
C - 6-1/8 in (155.6 mm)	J - 5-1/2 in (139.7 mm)	Q - 1-1/4 in (31.6 mm)
D - 2 in (50.8 mm)	K - 5/16 in (8.0 mm)	R - ver a continuación
E - ver a continuación	L - 1-1/4 in (31.8 mm)	S - 3-1/16 in (77.8 mm)
F - 6 in (152.4 mm)	M - 3/8 in (9.5 mm)	

Dimension	PD05A-XXS-XXX-B	PD05R-XXS-XXX-B
"E"	8-3/32 in (205.5 mm)	6-23/32 in (170.6 mm)
"G"	11-3/4 in (297.9 mm)	11-21/32 in (296.0 mm)
"P"	4-5/16 in (109.3 mm)	3-27/32 in (97.4 mm)
"R"	8-7/32 in (208.5 mm)	7-11/16 in (194.9 mm)

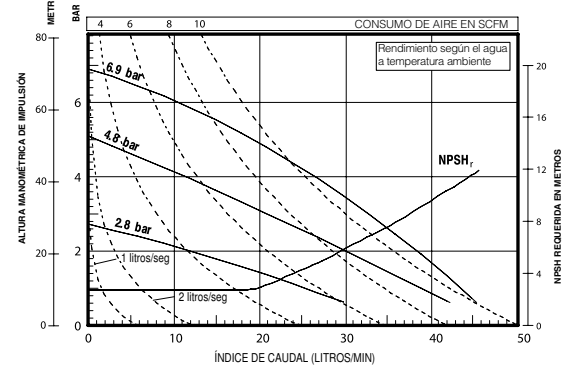
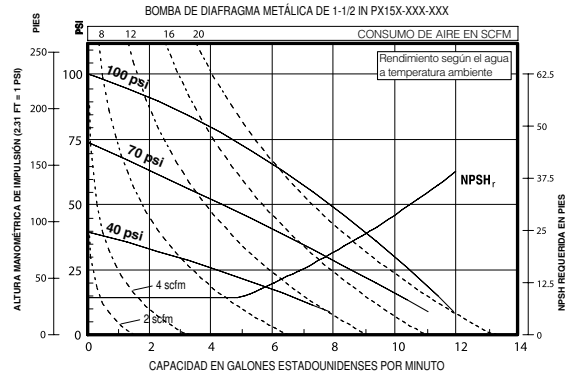

Consulte www.AROzone.com para obtener las curvas de caudal de tamaño completo.
Para obtener información adicional, comuníquese con soporte técnico al 1.800.495.0276.

Clasificación de posición 10

Código de especialidad 1 (En blanco si no hay código de especialidad)

A - Solenoide 120 VAC	G - Solenoide 12 VDC ATEX/IECex
B - Solenoide 12 VDC	H - Solenoide 24 VDC ATEX/IECex
C - Solenoide 240 VAC	J - 120 VAC NEC/CEC
D - Solenoide 24 VDC	K - Solenoide 220 VAC ATEX/IECex
E - 12 VDC NEC/CEC	N - Solenoide sin bobina
F - 24 VDC NEC/CEC	O - Bloque de válvulas estándar (sin solenoide)

Clasificación de posición 11

Código de especialidad 2 (En blanco si no hay código de especialidad)

E - Retroalimentación de fin de carrera + detección de fugas	L - Detección de fugas
F - Retroalimentación de fin de carrera	M - Detección de fugas ATEX/IECex/NEC/CEC
G - Fin de carrera ATEX/IECex/NEC/CEC	O - Sin opción
H - Fin de carrera/detección de fugas ATEX/IECex/NEC/CEC	

Modelos metálicos de 3/4 in

BOMBAS DE LA SERIE COMPACTA

Parte de nuestra serie de bombas Compact , nuestras bombas compactas de 3/4 in presentan un gran rendimiento en un paquete pequeño. Alcanzan índices de caudal de hasta 14.8 GPM (56 LPM) y una amplia gama de materiales y configuraciones de puertos.

Relación:	1:1
Caudal máximo:	13.6 gpm (51.5 lpm)
Desplazamiento por ciclo:	0.030 galones (0.11 litros)
Entrada de aire: (hembra)	1/4 - 18 PTF SAE Corto
Entrada/salida de fluido:	3/4 - 14 NPTF-2 Rp 3/4 (3/4 - 14 BSP, paralelo)
Presión máxima de funcionamiento:	100 psi (6.9 bar)
Diámetro máximo de sólidos suspendidos:	3/32 in (2.4 mm)
Peso: lb (kg)	8.74 (3.96)
Elevación máxima por succión en seco: ft (m)	15 (4.5)
Nivel de sonido:	70 PSI 60 ciclos/min 75 db(A)



PD07R-BAS-FAA

Clasificación

Posición	1	2		3	4	5		6	7	8		9	10	11
Ejemplo:	PX07	X	-	X	X	S	-	X	X	X	-	A	X	X

Posición 1 Serie del modelo	Posición 2 Sección central	Posición 3 Conexiones	Posición 4 Piezas mojadras	Posición 5 Herramientas	Posición 6 Sección del asiento	Posición 7 Material de la bola	Posición 8 Material del diafragma	Posición 9 Código de especialidad
D - Bomba estándar E - Bomba de interfaz	A - Aluminio R - Poli-propileno	A - 3/4 - 14 NPTF-2 B - Rp 3/4 (3/4 - 14 BSP, paralelo)	A - Aluminio	S - Acero inoxidable	F - Aluminio P - Poli-propileno	A - Santoprene C - Hytrel T - PTFE	A - Santoprene C - Hytrel T - PTFE	Nivel de revisión Posición 10 y 11 Código de especialidad Opciones de control de caudal para la bomba con interfaz electrónica (modelo PE07). Consulte la descripción completa en la página 31.

Accesorios

Kit de conexión de línea neumática | 66073-1

(Filtro/regulador integrado con manómetro, un conector y una manguera de aire de 5 ft)

Kit de contador de ciclos | 66975

Kit de soporte para montaje en pared | 76763

Silenciador opcional | 93110 se usa con el juego 637438

Kits de servicio de reparación | 637428 (sección de aire)
637427-XX (sección de fluidos)



Kit de conexión de línea neumática
66073-1

Gráficos de caudal y dimensiones metálicas de 3/4 in

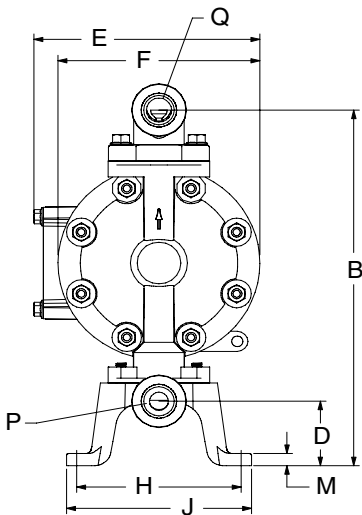
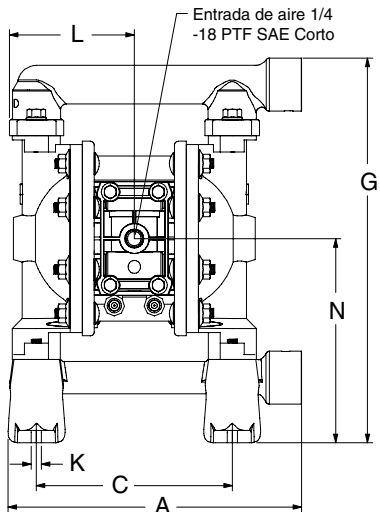

DIMENSIONES

A - 9-9/32 in (235.3 mm)	F - 6 in (152.4 mm)	L - 3-29/32 in (99.2 mm)
B - 11-1/16 in (280.4 mm)	G - 11-7/8 in (301.2 mm)	M - 3/8 in (9.5 mm)
C - 6-1/8 in (155.6 mm)	H - 4-29/32 in (124.2 mm)	N - 6-5/16 in (159.8 mm)
D - 2 in (50.8 mm)	J - 5-1/2 in (139.7 mm)	
E - 6-23/32 in (170.6 mm)	K - 5/16 in (8.0 mm)	

Modelo	Entrada de material de "P"	Salida de material de "Q"
PD07R-AAS-PXX	3/4 - 14 N.P.T.F. - 2	3/4 - 14 N.P.T.F. - 2
PD07R-BAS-PXX	Rp 3/4 (3/4 - 14 BSP)	Rp 3/4 (3/4 - 14 BSP)

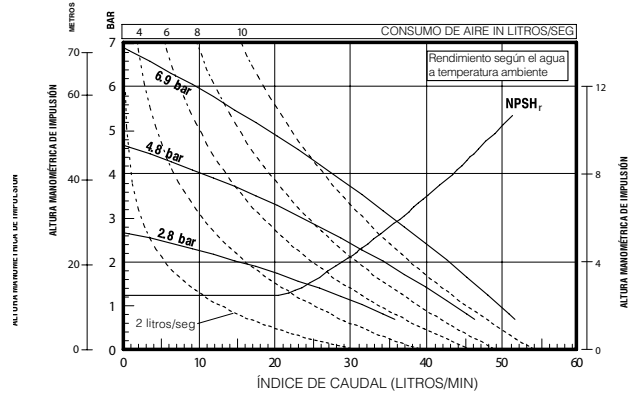
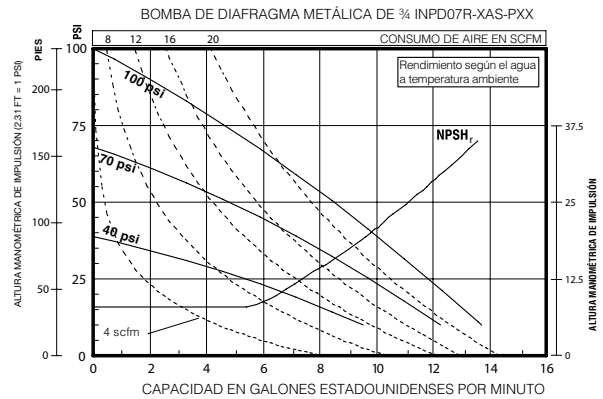

Consulte www.AROzone.com para obtener las curvas de caudal de tamaño completo.
Para obtener información adicional, comuníquese con soporte técnico al 1.800.495.0276.

Clasificación de posición 10

Código de especialidad 1 (En blanco si no hay código de especialidad)

A - Solenoide 120 VAC	G - Solenoide 12 VDC ATEX/IECex
B - Solenoide 12 VDC	H - Solenoide 24 VDC ATEX/IECex
C - Solenoide 240 VAC	J - 120 VAC NEC/CEC
D - Solenoide 24 VDC	K - Solenoide 220 VAC ATEX/IECex
E - 12 VDC NEC/CEC	N - Solenoide sin bobina
F - 24 VDC NEC/CEC	O - Bloque de válvulas estándar (sin solenoide)

Clasificación de posición 11

Código de especialidad 2 (En blanco si no hay código de especialidad)

E - Retroalimentación de fin de carrera + detección de fugas	L - Detección de fugas
F - Retroalimentación de fin de carrera	M - Detección de fugas ATEX/IECex/ NEC/CEC
G - Fin de carrera ATEX/IECex/NEC/CEC	O - Sin opción
H - Fin de carrera/detección de fugas ATEX/IECex/NEC/CEC	

Modelos metálicos de 1 in

Nuestras bombas de diafragma metálicas EXP de 1 in ARO® alcanzan índices de caudal de hasta 52.2 GPM (197.6 LPM) y ofrecen una amplia selección de materiales y configuraciones de puertos. Estas bombas a menudo se usan para transferir, llenar, redistribuir y colocar en lotes en los mercados petroquímicos, químicos, industriales y cerámicos.

Relación:	1:1
GPM máximo (LPM):	52 (197)
Desplazamiento por ciclo en galones (litros):	0.232 (0.88)
Entrada de aire (hembra):	1/4 - 18 NPT
Entrada/salida de fluido:	1 - 11-1/2 NPTF-1, Rp1 (1-11 BSP)
Presión máxima de funcionamiento en psi (bar):	120 (8.3)
Diámetro máximo de sólidos suspendidos en in (mm):	1/8 in (3.3)
Peso en lb (kg):	PX10R-XAX-XXX 20.7 (9.4)
	PX10R-XCX-XXX 35.2 (16.0)
	PX10R-XHX-XXX 39.6 (18.0)
	PX10R-XSX-XXX 38.2 (17.3)

Nota: Agregar 4.65 lb (2.11 kg) por el motor neumático de aluminio
 Agregar 11.09 lb (5.03 kg) por el motor neumático de acero inoxidable

Elevación máxima por succión en seco en ft (m):	19 (5.7)
Nivel de sonido:	70 PSI 60 ciclos/min 80.6 db(A)
Silenciador incluido:	93110



Clasificación

Posición	1	2		3	4	5		6	7	8		9	10	11
Ejemplo:	PX10	X	-	X	X	X	-	X	X	X	-	A	X	X

Posición 1 Serie del modelo	Posición 2 Sección central	Posición 3 Conexiones	Posición 4 Piezas mojadas	Posición 5 Herramientas	Posición 6 Material del asiento	Posición 7 Material de la bola	Posición 8 Material del diafragma	Posición 9
PD10 - Bomba estándar PE10 - Bomba de interfaz electrónica accesible	A - Aluminio R - Poli-propileno S - Acero inoxidable	A - Rosca NPTF B - Rosca BSP	A - Aluminio C - Hierro fundido H - Hastelloy-C S - Acero inoxidable	P - Acero con recubrimiento S - Acero inoxidable	A - Santoprene C - Hytrel E - Acero al carbono F - Aluminio G - Nitrilo H - Acero inoxidable 440 L - Hastelloy-C S - Acero inoxidable 316	A - Santoprene C - Hytrel G - Nitrilo S - Acero inoxidable 316 T - PTFE V - Viton	A - Santoprene C - Hytrel G - Caucho nitrílico M - Santoprene de grado médico T - PTFE/Santoprene V - Viton	Nivel de revisión Posición 10 y 11 Código de especialidad Opciones de control de caudal para la bomba con interfaz electrónica (modelo PE10). Consulte la descripción completa en la página 33.

Accesorios

Kit de conexión de línea neumática | 66073-2

(Filtro/regulador integrado con manómetro, un conector y una manguera de aire de 5 ft)

Detección de fallas del diafragma | 67237

Kit de contador de ciclos | 66350

Kit de sensor de ciclos | 67350 (Se requiere el modelo de bomba PE10X)

Kits de servicio de reparación | 637397 (motor neumático para PX10A, PX10R y PX10S),
 637401-XX (parte húmeda con asientos)

637395-X (principal ensamblaje de la válvula de aire)

Gráficos de caudal y dimensiones metálicas de 1 in

1-11-1/2 NPTF - 1 (PX10X-XXX-XXX)
Rp 1 (1-11 BSP paralelo)(PX10X-BXXX-XX)

DIMENSIONES

A - 12-11/32 in (313.2 mm)	G - 12-7/16 in (315.9 mm)	N - ver a continuación
B - 11-9/16 in (293.7 mm)	H - 6-1/4 in (158.8 mm)	Q - 12 in (304.8 mm)
C - 4 in (101.6 mm)	J - 7-5/16 in (185.7 mm)	R - ver a continuación
D - 1-1/4 in (31.8 mm)	K - 13/32 in (10.3 mm)	
E - ver a continuación	M - 6-15/32 in (164.3 mm)	
F - ver a continuación		

PX10A-XXX-XXX	"E" -----	"F" 8-1/8 in (206.4 mm)	"R" 14-1/32 in (356.2 mm)
PX10R-XXX-XXX	11-1/32 in (279.5 mm)	8-5/16 in (211.1 mm)	
PX10S-XXX-XXX	8-3/16 in (207.9 mm)	13-27/32 in (351.4 mm)	

	"N"
PX10X-XAX-XXX	1/4 in (6.4 mm)
PX10X-XCX-XXX	9/32 in (7.1 mm)
PX10X-XHX-XXX	9/32 in (7.1 mm)
PX10X-XSX-XXX	9/32 in (7.1 mm)

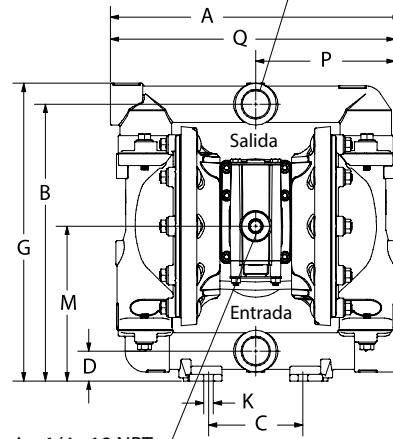

Entrada de aire 1/4 - 18 NPT

Puerto de escape 3/4 - 14

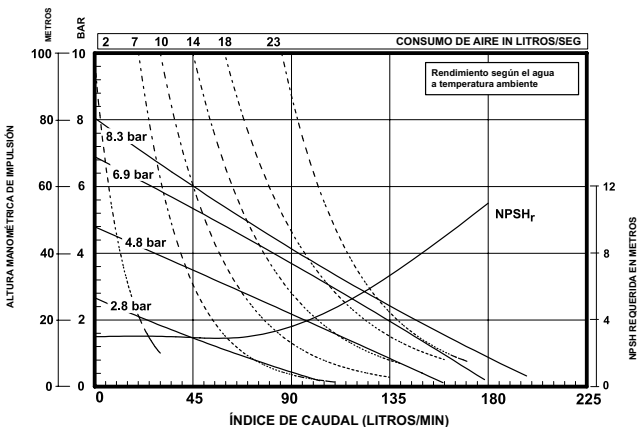
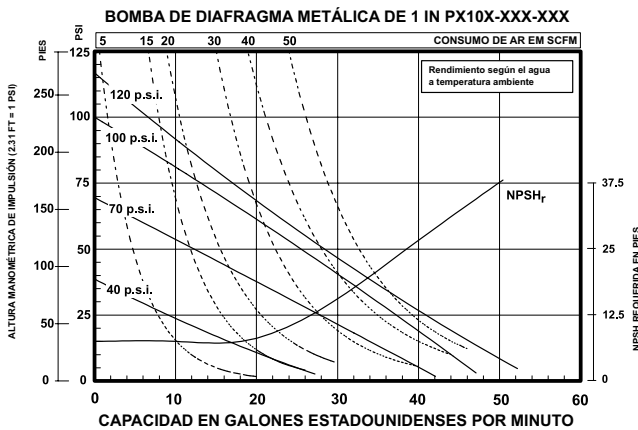
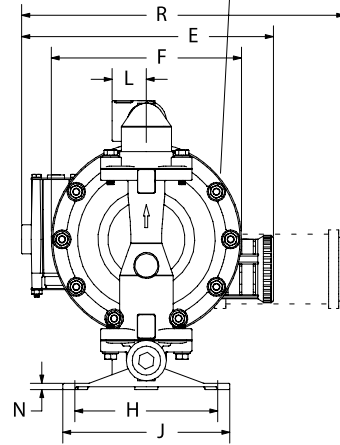

Consulte www.AROzone.com para obtener las curvas de caudal de tamaño completo.
Para obtener información adicional, comuníquese con soporte técnico al 1.800.495.0276.

Clasificación de posición 10

Código de especialidad 1 (En blanco si no hay código de especialidad)

A - Solenoide 120 VAC	G - Solenoide 12 VDC ATEX/IECex
B - Solenoide 12 VDC	H - Solenoide 24 VDC ATEX/IECex
C - Solenoide 240 VAC	J - 120 VAC NEC/CEC
D - Solenoide 24 VDC	K - Solenoide 220 VAC ATEX/IECex
E - 12 VDC NEC/CEC	N - Solenoide sin bobina
F - 24 VDC NEC/CEC	O - Bloque de válvulas estándar (sin solenoide)

Clasificación de posición 11

Código de especialidad 2 (En blanco si no hay código de especialidad)

E - Retroalimentación de fin de carrera + detección de fugas	L - Detección de fugas
F - Retroalimentación de fin de carrera	M - Detección de fugas ATEX/IECex/NEC/CEC
G - Fin de carrera ATEX/IECex/NEC/CEC	O - Sin opción
H - Fin de carrera/detección de fugas ATEX/IECex/NEC/CEC	

Modelos metálicos de 1-1/2 in

Nuestras bombas de diafragma metálicas de 1-1/2 in ARO® alcanzan índices de caudal de hasta 123.1 GPM (465.9 LPM) y ofrecen una amplia selección de materiales y configuraciones de puertos. Estas bombas a menudo se usan para transferir, llenar, redistribuir y colocar en lotes en los mercados petroquímicos, químicos, de gas y petróleo y de pintura.

Relación: 1:1
 GPM máximo (LPM): 123 (465)
 Desplazamiento por ciclo en galones (litros): 0.617 (2.34)
 Entrada de aire (hembra): 1/2 - 14 NPT
 Entrada/salida de fluido: 1-1/2 in - 11-1/2 NPTF-1, Rp1-1 (1-1/2-11 BSP)
 Brida ANSI/DIN de 1-1/2 in

Presión máxima de funcionamiento en psi (bar): 120 (8.3)
 Diámetro máximo de sólidos suspendidos en in (mm): 1/4 in (6.4)
 Peso en lb (kg):
 PX15R-XAX-XXX 37.7 (17.1)
 PX15R-XCX-XXX 73.2 (33.2)
 PX15R-XSX-XXX 61.2 (27.8)
 PX15R-XHX-XXX 86.9 (39.4)

Nota: Agregar 2.14 lb (0.97 kg) para la sección de motor neumático de aluminio Agregar 18.14 lb (8.23 kg) para la sección de motor neumático de acero inoxidable

Elevación máxima por succión en seco en ft (m): 14 (4.2)
 Nivel de sonido: 70 PSI 50 ciclos/min 81.0 db(A)
 Silenciador incluido: 350-568



Clasificación

Posición	1	2	3	4	5	6	7	8	9	10	11			
Ejemplo:	PX15	X	-	X	X	X	-	X	X	X	-	A	X	X

Posición 1 Serie del modelo	Posición 2 Sección central	Posición 3 Conexiones	Posición 4 Piezas mojadas	Posición 5 Herramientas	Posición 6 Material del asiento	Posición 7 Material de la bola	Posición 8 Material del diafragma	Posición 9
PD15 - Bomba estándar PE15 - Bomba de interfaz electrónica accesible	A - Aluminio R - Poli-propileno S - Acero inoxidable	A - Rosca NPTF B - Rosca BSP Y - Brida ANSI/DIN de 1-1/2 in (central)	A - Aluminio C - Hierro fundido H - Hastelloy-C S - Acero inoxidable	P - Acero con recubrimiento S - Acero inoxidable	A - Santoprene C - Hytrel E - Acero al carbono F - Aluminio G - Nitrilo H - Acero inoxidable 440 L - Hastelloy-C S - Acero inoxidable 316	A - Santoprene C - Hytrel G - Nitrilo S - Acero inoxidable 316 T - PTFE V - Viton	A - Santoprene C - Hytrel G - Caucho nitrílico M - Santoprene de grado médico T - PTFE/ Santoprene V - Viton	Nivel de revisión Posición 10 y 11 Código de especialidad Opciones de control de caudal para la bomba con interfaz electrónica (modelo PE15). Consulte la descripción completa en la página 35.

Accesorios

Kit de conexión de línea neumática | 66084-1

(Filtro/regulador integrado con manómetro, un conector y una manguera de aire de 5 ft)

Detección de fallas del diafragma | 67237

Kit de contador de ciclos | 67350

Kits de servicio de reparación | 637389 (motor neumático para PX15X), 637375-XX (parte húmeda con asientos), 637390-X (principal ensamblaje de la válvula de aire)

Gráficos de caudal y dimensiones metálicas de 1-1/2 in

A - ver a continuación
 B - 18-3/8 in (466.7 mm)
 C - 11-3/4 in (298.5 mm)
 D - 2-3/4 in (69.9 mm)
 E - ver a continuación
 F - 10-1/4 in (260.4 mm)

DIMENSIONES

G - 19-5/8 in (498.1 mm) N - 9-11/16 in (246.0 mm)
 H - 9 in (228.6 mm) P - ver a continuación
 J - 10 in (254.0 mm) Q - ver a continuación
 K - 1/2 in (12.7 mm) R - 21-7/16 in (543.9 mm)
 L - ver a continuación S - ver a continuación
 M - 1/4 in (6.4 mm) T - ver a continuación

	"A"	"L"
PX15X-XAX-XXX	14-7/8 in (377.8 mm)	1-3/4 in (44.5 mm)
PX15X-XCX-XXX	14-5/8 in (371.5 mm)	1-3/4 in (44.5 mm)
PX15X-XHX-XXX	14-9/16 in (370.0 mm)	3-1/8 in (79.4 mm)
PX15X-ASX-XXX, -BSX	14-25/32 in (375.5 mm)	1-3/4 in (44.5 mm)
PX15X-YSX-XXX	14-9/16 in (370.0 mm)	3-1/8 in (79.4 mm)

	"E"	"T"
PX15A-XXX-XXX	-----	14-1/32 in (356.2 mm)
PX15R-XXX-XXX	11-3/32 in (281.3 mm)	-----
PX15S-XXX-XXX	-----	13-27/32 in (351.4 mm)

"P"	"Q"	"S"
7-7/32 in (183.4 mm)	14-23/32 in (373.9 mm)	1/2 in (12.7 mm)
7-3/16 in (182.6 mm)	14-1/2 in (368.3 mm)	1/4 in (6.4 mm)
7-3/16 in (182.6 mm)	14-1/2 in (368.3 mm)	1/4 in (6.4 mm)
7-9/32 in (185.0 mm)	14-13/16 in (375.5 mm)	15/32 in (11.4 mm)
7-9/32 in (185.0 mm)	14-9/16 in (370.0 mm)	15/32 in (11.4 mm)

	"E"	"T"
PX15A-XXX-XXX	-----	14-1/32 in (356.2 mm)
PX15R-XXX-XXX	11-3/32 in (281.3 mm)	-----
PX15S-XXX-XXX	-----	13-27/32 in (351.4 mm)

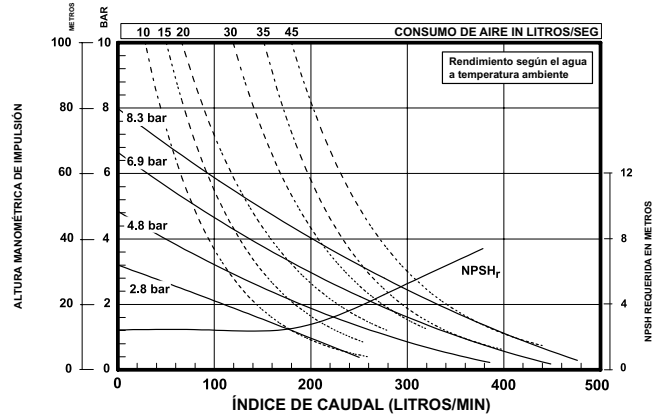
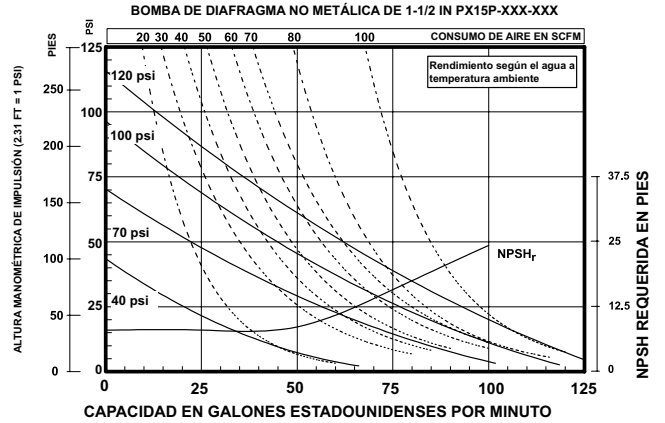
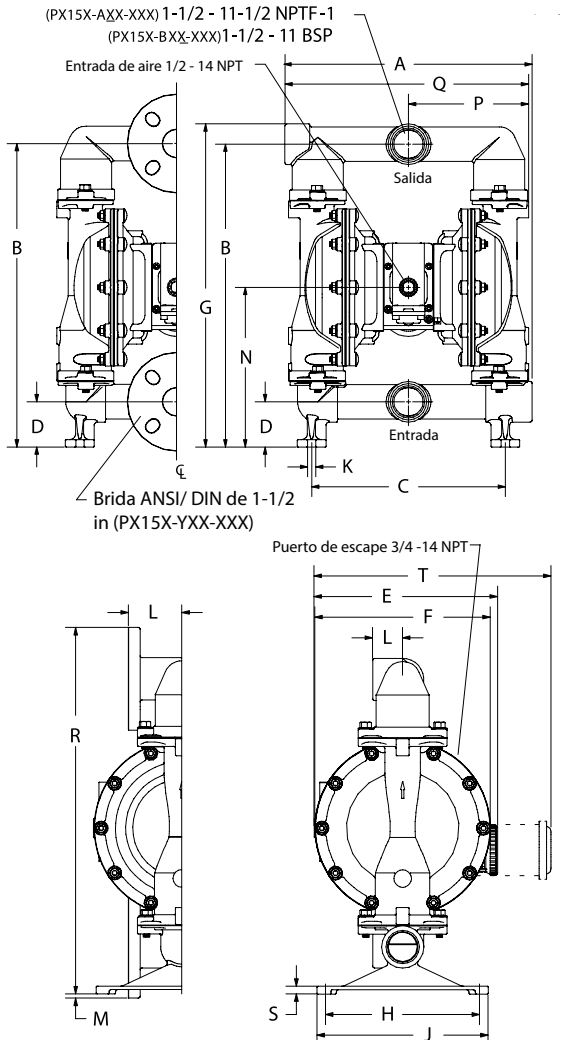

Clasificación de posición 10

Código de especialidad 1 (En blanco si no hay código de especialidad)

A - Solenoide 120 VAC	G - Solenoide 12 VDC ATEX/IECex
B - Solenoide 12 VDC	H - Solenoide 24 VDC ATEX/IECex
C - Solenoide 240 VAC	J - 120 VAC NEC/CEC
D - Solenoide 24 VDC	K - Solenoide 220 VAC ATEX/IECex
E - 12 VDC NEC/CEC	N - Solenoide sin bobina
F - 24 VDC NEC/CEC	O - Bloque de válvulas estándar (sin solenoide)

Clasificación de posición 11

Código de especialidad 2 (En blanco si no hay código de especialidad)

E - Retroalimentación de fin de carrera + detección de fugas	L - Detección de fugas
F - Retroalimentación de fin de carrera	M - Detección de fugas ATEX/IECex/NEC/CEC
G - Fin de carrera ATEX/IECex/NEC/CEC	O - Sin opción
H - Fin de carrera/detección de fugas ATEX/IECex/NEC/CEC	

Modelos metálicos de 2 in

BOMBAS DE LA SERIE EXP

UPGRADE
PUMP FOR REMOTE
ACTUATION CAPABILITY

Nuestras bombas metálicas EXP de 2 in ARO® alcanzan índices de caudal de hasta 172 GPM (651 LPM) y ofrecen una amplia selección de materiales y configuraciones de puertos. Estas bombas a menudo se usan para transferir, llenar, redistribuir y procesar en los mercados petroquímicos, químicos, de gas y petróleo, de pintura y cerámicos.

Relación:	1:1
GPM máximo (LPM):	172 (651)
Desplazamiento por ciclo: en 100 psi galones (litros)	1.4 (5.3)
Entrada de aire (hembra):	3/4 - 14 NPTF-1
Entrada/salida de fluido (hembra):	PX20X-AXX-XXX-B() 2 - 11-1/2 NPTF-1 PX20X-BXX-XXX-B() Rp 2 (2 - 11 BSP paralelo) PX20X-FXX-XXX-B() Brida ANSI/DIN de 2 in
Presión máxima de funcionamiento en psi (bar):	120 (8.3)
Diámetro máximo de sólidos suspendidos en in (mm):	1/4 in (6.4)
Elevación máxima por succión en seco en ft (m):	14 (4.2)
Nivel de sonido:	70 PSI 50 ciclos/min 85.0 db(A)
Silenciador incluido:	67389
Peso en lb (kg):	AL-Aluminio, CI-Hierro fundido, H-Hastelloy, SS-Acero inoxidable



Motor neumático	Conexión	Mojado	Peso bomba	Motor neumático	Conexión	Mojado	Peso bomba	Motor neumático	Conexión	Mojado	Peso bomba			
PD20A	AL	Rosca	AL	91.4 (41.5)	PD20R	PP	Rosca	CI	165 (74.8)	PD20S	SS	Rosca	AL	120.3 (54.6)
	AL	Rosca	CI	147.4 (66.9)		PP	Rosca	H	154 (69.9)		SS	Rosca	CI	176.3 (80)
	AL	Rosca	H	155 (70.3)		PP	Rosca	SS	154 (69.9)		SS	Rosca	H	183.9 (83.4)
	AL	Rosca	SS	149.8 (68)		PP	Brida	H	153.2 (69.5)		SS	Rosca	SS	178.7 (81.1)
	AL	Brida	H	169.4 (76.8)		PP	Brida	SS	146 (66.2)		SS	Brida	H	198.3 (89.9)
AL	Brida	SS	162.2 (73.6)					SS	Brida	SS	191.1 (86.7)			

Clasificación

Posición	1	2	3	4	5	6	7	8	9	10	11			
Ejemplo:	PX20	X	-	X	X	X	-	X	X	X	-	B	X	X

Posición 1 Serie del modelo	Posición 2 Sección central	Posición 3 Conexiones	Posición 4 Piezas mojadas	Posición 5 Herramientas	Posición 6 Material del asiento	Posición 7 Material de la bola	Posición 8 Material del diafragma	Posición 9
PD20 - Bomba estándar PE20 - Bomba de interfaz electrónica accesible	A - Aluminio R - Poli-propileno S - Acero inoxidable	A - Rosca NPTF B - Rosca BSP F* - Brida central ANSI/DIN de 2 in * Solo bombas de acero inoxidable	A - Aluminio C - Hierro fundido H - Hastelloy-C S - Acero inoxidable	P - Acero con recubrimiento S - Acero inoxidable	A - Santoprene C - Hytrel E - Acero al carbono F - Aluminio G - Nitrilo H - Acero inoxidable 440 K - PVDF/Kynar L - Hastelloy-C S - Acero inoxidable 316	A - Santoprene C - Hytrel G - Nitrilo S - Acero inoxidable 316 T - PTFE V - Viton	A - Santoprene C - Hytrel G - Caucho nitrílico M - Santoprene de grado médico T - PTFE/Santoprene V - Viton	Nivel de revisión Posición 10 y 11 Código de especialidad Opciones de control de caudal para la bomba con interfaz electrónica (modelo PE20). Consulte la descripción completa en la página 37.

Accesorios

Kit de conexión de línea neumática | 66109

(Filtro/regulador integrado con manómetro, un conector y una manguera de aire de 5 ft)

Detección de fallas del diafragma | 67237 (Se requiere el modelo de bomba PE20X)

Silenciador de servicio continuo | 67263

El silenciador presenta una cámara de expansión de gran tamaño, que permite la salida del aire frío de escape de la bomba.

Kit de contador de ciclos | 66350 para PD20R-X y PD20Y-X, 67350-1, (se requiere el modelo de bomba PE20X)

Kits de servicio de reparación | 637369 (motor neumático para PX20R y PX20Y), 637421 (motor neumático para PX20A y PX20S), 637309-XX (parte húmeda con asientos), 637374-X (principal ensamblaje de la válvula de aire)

Gráficos de caudal y dimensiones metálicas de 2 in

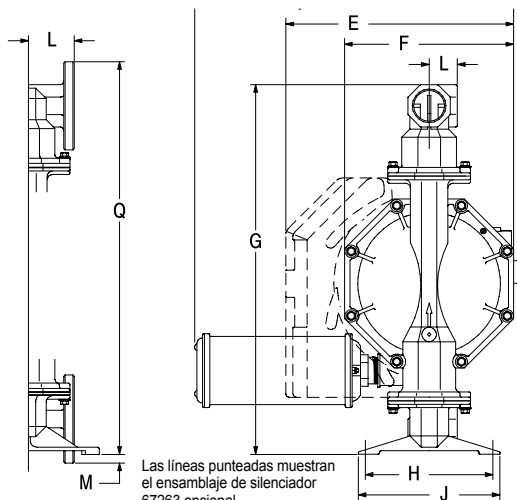
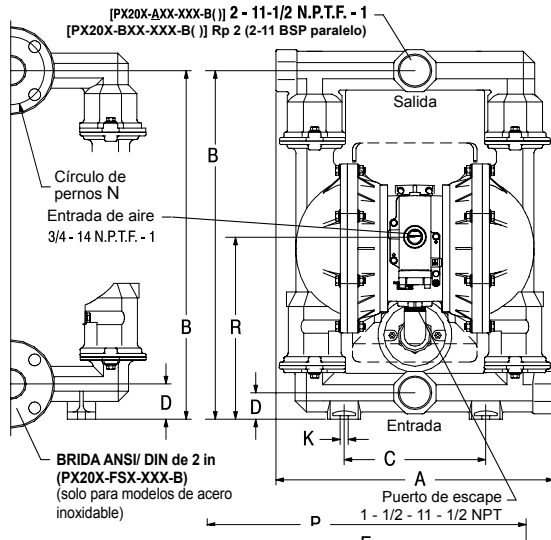

DIMENSIONES

A	ver a continuación	G	26-1/4 in (666.8 mm)	M	5/8 in (15.9 mm)
B	24-3/4 in (628.7 mm)	H	9-1/16 in (230.2 mm)	N	4.834 in (122.8 mm)
C	10-1/16 in (255.6 mm)	J	10-1/16 in (255.6 mm)	P	21-5/8 in (548 mm)
D	ver a continuación	K	9/16 in (14.3 mm)	Q	27-7/8 in (708.0 mm)
E	16-3/16 in (411.2 mm)	L	ver a continuación	R	ver a continuación
F	12 in (304.8 mm)				

PX20X-XAX-XXX-B()	19-3/4 in (501.4 mm)	1-7/8 in (47.6 mm)
PX20X-XCX-XXX-B()	19-3/4 in (501.4 mm)	1-7/8 in (47.6 mm)
PX20X-AHX-XXX-B(), -BHX	19-1/4 in (488.7 mm)	2-1/2 in (63.5 mm)
PX20X-ASX-XXX-B(), -BSX	19-1/4 in (488.7 mm)	2-1/2 in (63.5 mm)
PX20X-FHX-XXX-B(), -FSX	19-1/4 in (488.7 mm)	2-1/2 in (63.5 mm)

2 in (50.8 mm)	12-15/16 in (328.6 mm)
2 in (50.8 mm)	12-15/16 in (328.6 mm)
2-3/32 in (53.0 mm)	13-9/16 in (344.5 mm)
2-3/32 in (53.0 mm)	13-9/16 in (344.5 mm)
3-1/4 in (82.6 mm)	13-9/16 in (344.5 mm)

BOMBA DE DIAFRAGMA METÁLICA DE 2" (50,8 MM) PD20X-XXX-XXX-B / PE20X-XXX-XXX-B()

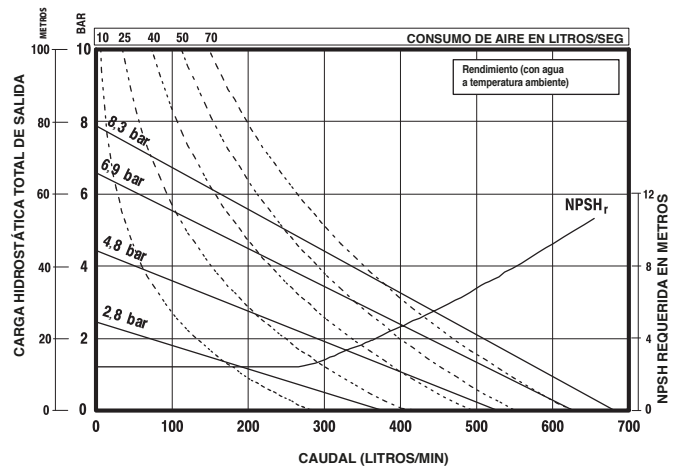
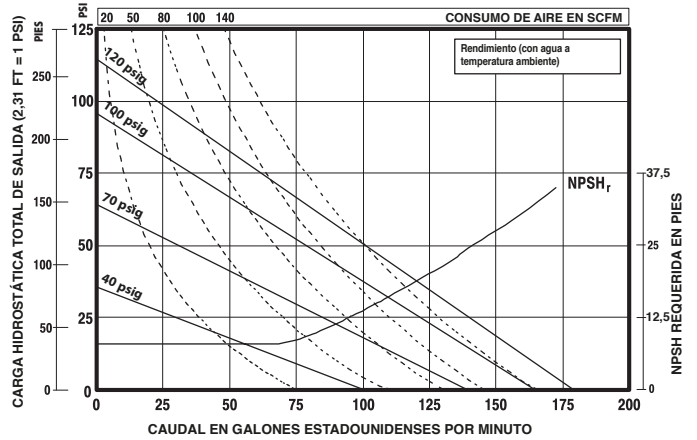

Clasificación de posición 10

Código de especialidad 1 (En blanco si no hay código de especialidad)

A - Solenoide 120 VAC	G - Solenoide 12 VDC ATEX/IECex
B - Solenoide 12 VDC	H - Solenoide 24 VDC ATEX/IECex
C - Solenoide 240 VAC	J - 120 VAC NEC/CEC
D - Solenoide 24 VDC	K - Solenoide 220 VAC ATEX/IECex
E - 12 VDC NEC/CEC	N - Solenoide sin bobina
F - 24 VDC NEC/CEC	O - Bloque de válvulas estándar (sin solenoide)

Clasificación de posición 11

Código de especialidad 2 (En blanco si no hay código de especialidad)

E - Retroalimentación de fin de carrera + detección de fugas	L - Detección de fugas
F - Retroalimentación de fin de carrera	M - Detección de fugas ATEX/IECex/NEC/CEC
G - Fin de carrera ATEX/IECex/NEC/CEC	O - Sin opción
H - Fin de carrera/detección de fugas ATEX/IECex/NEC/CEC	

Modelos metálicos de 3 in

Nuestras bombas de diafragma metálicas EXP de 3 in ARO® alcanzan índices de caudal de hasta 275 GPM (1040.9 LPM) y ofrecen una amplia selección de materiales y configuraciones de puertos. Estas bombas a menudo se usan para transferir, llenar, redistribuir y colocar en lotes en los mercados petroquímicos, químicos, de gas y petróleo, de pintura y cerámicos.

Relación:	1:1
GPM máximo (LPM):	275 (1041)
Desplazamiento por ciclo: en 100 psi galones (litros)	2.8 (10.6)
Entrada de aire: (hembra)	3/4 - 14 NPTF - 1
Entrada/salida de fluido (hembra):	3 in - 8 NPTF - 1 Rp 3 (3 - 11 BSP paralelo)
Presión máxima de funcionamiento en psi (bar):	120 (8.3)
Diámetro máximo de sólidos suspendidos en in (mm):	3/8 (9.5)
Peso en lb (kg):	PX30A-XAX-XXX-C 129.5 (58.8) PX30A-XCX-XXX-C 221.1 (100.3) PX30A-AHX-XXX-C 249.4 (113.3) PX30A-ASX-XXX-C 228.3 (103.8) PX30A-FHX-XXX-C 269.4 (122.3) PX30A-FSX-XXX-C 245.2 (114.4)
	Nota: Agregar 40 lb (18.2 kg) por la sección del motor neumático de acero inoxidable
Elevación máxima por succión en seco en ft (m):	14 (4.2)
Nivel de sonido:	70 PSI 50 ciclos/min 83.0db(A)
Silenciador incluido:	67389



Clasificación

Posición	1	2		3	4	5		6	7	8		9	10	11
Ejemplo:	PX30	X	-	X	X	X	-	X	X	X	-	C	X	X

Posición 1 Serie del modelo	Posición 2 Sección central	Posición 3 Conexiones	Posición 4 Piezas mojadadas	Posición 5 Herramientas	Posición 6 Material del asiento	Posición 7 Material de la bola	Posición 8 Material del diafragma	Posición 9
PD30 - Bomba estándar PE30 - Bomba de interfaz electrónica accesible	A - Aluminio R - Poli-propileno con tapas de aire de acero inoxidable S - Acero inoxidable	A - Rosca NPTF B - Rosca BSP D - Brida de 4 agujeros ANSI F - Brida de 8 agujeros DIN	A - Aluminio C - Hierro fundido H - Hastelloy-C* S - Acero inoxidable * No disponible en los modelos PD30R-X	P - Acero con recubrimiento S - Acero inoxidable	A - Santoprene C - Hytrel E - Acero al carbono F - Aluminio G - Nitrilo H - Acero inoxidable 440 K - PVDF L - Hastelloy S - Acero inoxidable 316	A - Santoprene C - Hytrel G - Nitrilo T - PTFE V - Viton	A - Santoprene C - Hytrel G - Caucho nitrílico T - PTFE/Santoprene V - Viton	Nivel de revisión Posición 10 y 11 Código de especialidad Opciones de control de caudal para la bomba con interfaz electrónica (modelo PE30). Consulte la descripción completa en la página 39.

Accesorios

Kit de conexión de línea neumática | 66109

(Filtro/regulador integrado con manómetro, un conector y una manguera de aire de 5 ft)

Detección de fallas del diafragma | 67237 (Se requiere el modelo de bomba PE30X)

Kit de sensor de ciclos | 67350-1 (Se requiere el modelo de bomba PE30X)

Kits de servicio de reparación | 637369 (motor neumático para PX30R), 637421 (motor neumático para PX30A y PX30S), 637374-X (principal ensamblaje de la válvula de aire), 637303-XX (parte húmeda con asientos)

Silenciador de servicio continuo | 67263 El silenciador presenta una cámara de expansión de gran tamaño, que permite la salida del aire frío de escape de la bomba.

Gráficos de caudal y dimensiones metálicas de 3 in

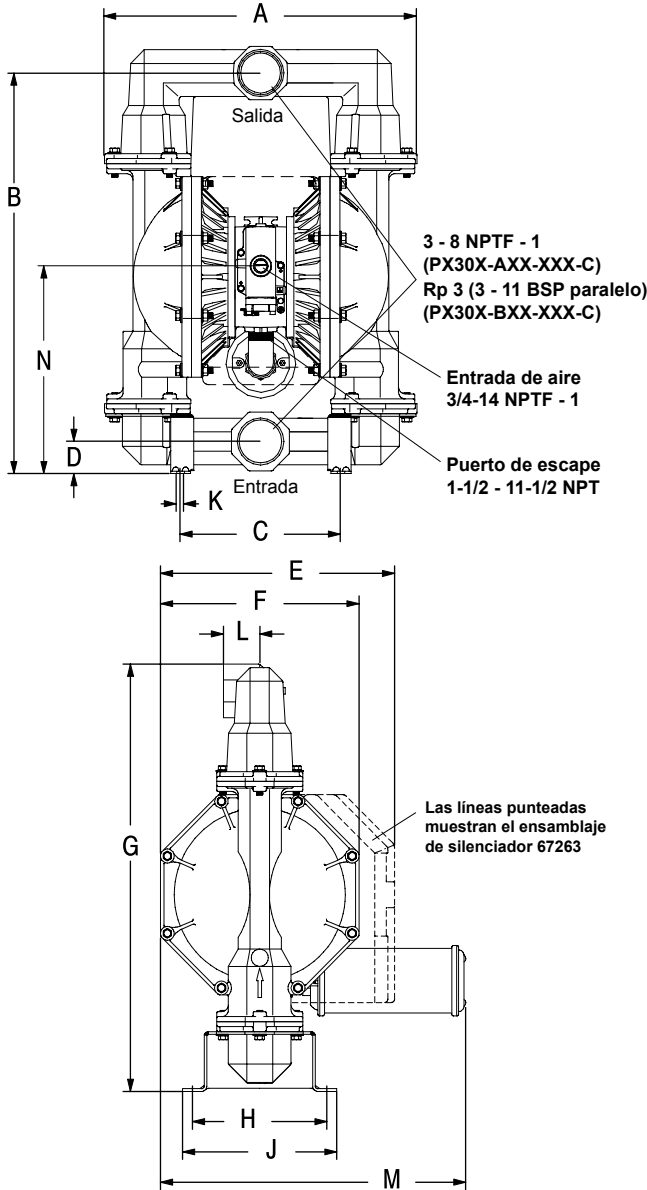

DIMENSIONES

A ver a continuación	F 15 in (381 mm)	K 9/16 in (14.3 mm)
B 30 in (761.7 mm)	G 32 in (812.5 mm)	L 2-3/4 in (69.9 mm)
C 12-1/16 in (306.5 mm)	H 10-5/32 in (258 mm)	M 23-3/32 in (586.3 mm)
D ver a continuación	J ver a continuación	N ver a continuación
E 17-11/16 in (449.2 mm)		

	"A"	"D"
PX30X-XAX-XXX-C	23-5/8 in (598.7 mm)	2-3/8 in (60.3 mm)
PX30X-XCX-XXX-C	23-5/8 in (598.7 mm)	2-7/16 in (61.1 mm)
PX30X-XHX-XXX-C	23-5/8 in (598.7 mm)	2-3/4 in (69.9 mm)
PX30X-XSX-XXX-C	23-5/8 in (598.7 mm)	2-3/4 in (69.9 mm)

"J"	"N"
11 in (279.4 mm)	15-1/2 in (393.7 mm)
11-11/16 in (296.1 mm)	15-1/2 in (393.7 mm)
11-11/16 in (296.1 mm)	16 in (406.4 mm)
11-11/16 in (296.1 mm)	16 in (406.4 mm)

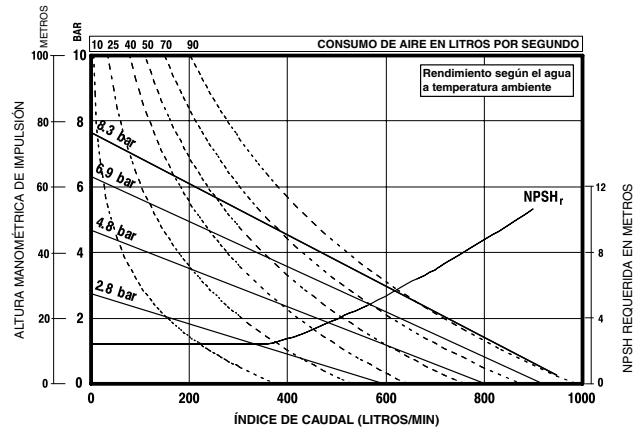
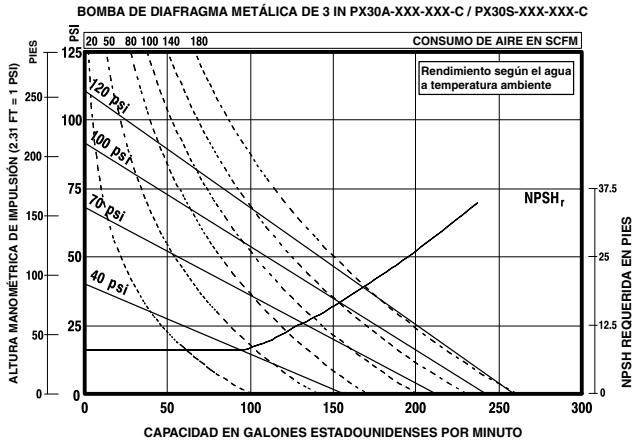

Clasificación de posición 10

Código de especialidad 1 (En blanco si no hay código de especialidad)

A - Solenoide 120 VAC	G - Solenoide 12 VDC ATEX/IECex
B - Solenoide 12 VDC	H - Solenoide 24 VDC ATEX/IECex
C - Solenoide 240 VAC	J - 120 VAC NEC/CEC
D - Solenoide 24 VDC	K - Solenoide 220 VAC ATEX/IECex
E - 12 VDC NEC/CEC	N - Solenoide sin bobina
F - 24 VDC NEC/CEC	O - Bloque de válvulas estándar (sin solenoide)

Clasificación de posición 11 Código de especialidad 2 (En blanco si no hay código de especialidad)

E - Retroalimentación de fin de carrera + detección de fugas	L - Detección de fugas
F - Retroalimentación de fin de carrera	M - Detección de fugas ATEX/IECex/NEC/CEC
G - Fin de carrera ATEX/IECex/NEC/CEC	O - Sin opción
H - Fin de carrera/detección de fugas ATEX/IECex/NEC/CEC	

Loteo/control de caudal

CONTROLADOR

El controlador ARO® trabaja perfectamente con bombas EXP de interfaz electrónica creando un sistema automatizado de bombeo que ayuda a los fabricantes y sus operadores a manejar los fluidos de forma fácil y eficiente con menor supervisión de parte del operario. Cambia a un sistema inteligente programable que ayuda a reducir costos y optimizar tiempos de producción



Seleccione un controlador

Modelos	
Controlador base	651763-XX-0
Interfaz con 1 bomba	651763-XX-1
Interfaz con 2 bombas	651763-XX-2
Cable de montaje, 16 ft	47517818001
Cable de montaje, 50 ft	47517818005

XX = AM (Americas)
EM (Europe, Middle East, India & Africa)
AP (Asia/Pacific)

Automatiza tus procesos

- Elimina pérdidas de los procesos manuales
- Permite monitoreo remoto y operación segura
- Compatible con sensor de detección de fugas, nivel de líquido y control proporcional

Alertas en tiempo real

- Alertas remotas notifican datos de operación
- Se puede programar apagado automático
- Notificaciones programables para labores de mantenimiento

Integración de medidor de flujo

- Una señal de medidor de flujo proporciona una entrada precisa para un exacto control del volumen
- El controlador cierra una válvula de salida determinada para rápidamente detener el flujo cuando se obtuvo el volumen requerido
- Fácil integración, elimina la necesidad de un PLC así como su cableado y programación

Encienda y continúe sus labores

- Dosificación exacta electrónicamente controlada
- Incluye funciones pre programadas y de uso directo
- Sistemas de ciclo cerrado permite dispensar periódicamente con el +/-1%

Control multi-bombas

- Controla dos bombas para procesos por lotes exactos
- Pre programa hasta 5 lotes por bomba
- Notifica cuando se termina el lote

Bombeo de arranque simultaneo

- Sincronice sus bombas
- El controlador puede actuar dos bombas simultáneamente en aplicaciones que requieren relación de volumen constante

Seleccione una bomba

Posición		1	2		3	4	5		6	7	8		9	10	11
Ejemplo:	PE	05	P	-	A	P	S	-	P	A	A	-	B	D	E

Serie del modelo	Posición 1 Tamaño del puerto	Posición 2 Mat. de la sección de la sección central	Posición 3 Conexión	Posición 4 Partes húmedas	Posición 5 Herramientas	Posición 6 Material del asiento	Posición 7 Material de las bolas
PE - Interfaz electrónica	01 - 1/4" 03 - 3/8" 05 - 1/2" 07 - 3/4" 10 - 1" 15 - 1-1/2" 20 - 2" 30 - 3"	A - Aluminio* P - Polipropileno S - Acero inoxidable*	A - Rosca NPT B - Rosca BSP F - A.N.S.I. Lateral Y - A.N.S.I. Centrado	A - Aluminio* C - Hierro fundido D,E - Acetal conectable a tierra H - Hastelloy* K,L - PVDF (Kynar) P,R - Polipropileno S - Acero inoxidable*	P - Acero chapado S - Acero inoxidable	A - Santoprene® C - Hytrel® D - Acetal E - Acero al carbono F - Aluminio G - Nitrilo H - SS 440 hard K - PVDF L - Hastelloy P - Polipropileno S - Acero inoxidable	A - Santoprene® C - Hytrel® G - Nitrilo S - SS 316 T - PTFE U - Poliuretano V - Viton®

Posición 8 Mat. del día.	Posición 9 Revisión	Posición 10 Codigo de especialidad 1		Posición 11 Código de especialidad 2
A - Santoprene® C - Hytrel® G - Nitrilo T - PTFE V - Viton®	Nivel de revisión	A - Solenoide 120VAC, 110VAC + 60VDC B - Solenoide 12VDC, 24VAC + 22VDC C - Solenoide 240VAC, 220VAC + 120VDC D - Solenoide 24VDC, 48VAC + 44VACA† E - Solenoide 12VDC NEC/CEC* F - Solenoide 24VDC NEC/CEC*†	J - 120VDC NEC/CEC* K - Solenoide 220VDC ATEX/IECex* N - Solenoide sin bobina O - Bloque de válvula estándar (sin solenoide) P - Motor puerteadado (Válvula mayor no	E - Sensor de final de carrera + detección de fugas F - Sensor de final de carrera G - Final de carrera ATEX/IECex* H - Sensor de final de carrera + detección de fugas ATEX/IECex L - Detección de fugas M - Detección de fugas ATEX/IECex/NEC/CEC* O - Sin opción R - Sensor de final de carrera NEC/CEC* T - Sensor de final de carrera + detección de fugas NEC/CEC

*Aceptable para uso en lugares peligrosos

- NEC / CEC: Clase I&II, Div 1&2, Grupo A-D
- ATEX: Zona 1&2, 21&22

Hytrel® y Viton® son marcas registradas de la compañía DuPont. Santoprene® es una marca registrada de Monsanto, con licencia de Advanced Elastomer Systems, L.

Modelos de bomba de clapeta metálica de 2 in

BOMBA ESPECIAL

Las bombas de clapeta neumática de ARO® proporcionan índices de caudal eficaces de hasta 172 gpm (651 lpm). Estas bombas están diseñadas para manejar materiales que son irregulares, fibrosos, sólidos grandes (suspendidos o no suspendidos), abrasivos, lodos y otras aplicaciones menos adecuadas para la bombas con válvulas de retención de bola. Las bombas de válvula de clapeta son útiles para la alimentación de filtros prensa, el tratamiento de residuos, desalojo transferencia de material de relleno y una variedad de otras aplicaciones exigentes.

Relación:	1:1
GPM máximo (LPM):	172 (651)
Desplazamiento por ciclo: en 100 psi galones (litros)	1.4 (5.3)
Entrada de aire (hembra):	3/4 - 14 NPTF-1
Entrada/salida de fluido (hembra):	PF20X-AXX-XXX-B 2 - 11-1/2 NPTF-1 PF20X-BXX-XXX-B Rp 2 (2 - 11 BSP paralelo)
Presión máxima de funcionamiento en psi (bar):	120 (8.3)
Diámetro máximo de sólidos suspendidos en in (mm):	Semisólidos de 2 in (51)
Elevación máxima por succión en seco en ft (m):	14 (4.2)
Peso en lb (kg):	PF20A-XAX-SXX-B 97.3 (44.2) PF20A-XCX-SXX-B 166.2 (75.4) PF20A-ASX-SXX-B 166 (75.3) PF20A-BSX-SXX-B 166 (75.3) PF20A-FSX-SXX-B 177.1 (80.3) Agregar 28.9 lb (13.1 kg) por el motor neumático de acero inoxidable PF20R-XCX-SXX-B 178.7 (81.1) PF20R-XSX- SXX- B 180.6 (81.9)
Nivel de sonido:	70 PSI 60 ciclos/min 85.0 db(A)
Silenciador:	94810 (opcional 94117)



Clasificación

Posición	1	2		3	4	5		6	7	8		9
Ejemplo:	PF20	X	-	X	X	X	-	S	X	X	-	B

Posición 1 Serie del modelo	Posición 2 Sección central	Posición 3 Conexiones	Posición 4 Piezas mojadas	Posición 5 Herramientas	Posición 6 Material del asiento	Posición 7 Material de la válvula de clapeta	Posición 8 Material del diafragma	Posición 9
PF20 - Bomba estándar	A - Aluminio R - Polipropileno con tapas de aire de acero inoxidable S - Acero inoxidable Y - Polipropileno con tapas de aire de hierro fundido	A - Rosca NPTF B - Rosca BSP F - Brida ANSI/DIN de 2 in	A* - Aluminio C - Hierro fundido S - Acero inoxidable * No disponible con la opción PD20R o PD20Y	P - Acero con recubrimiento S - Acero inoxidable	S - Acero inoxidable	A - EPR G - Nitrilo U - Poliuretano V - Viton	A - Santoprene G - Caucho nitrílico T - PTFE/Santoprene V - Viton	Nivel de revisión

Accesorios

Juegos de servicio de reparación | 637421 (motor neumático)
637310-XX (sección de fluidos)

Transferencia de polvo

BOMBA ESPECIAL

Transfiera y manipule los polvos de proceso seco de manera más rápida y más limpia a una fracción del costo relacionado con los "sistemas" instalados. Transferencia de polvos constante y sin problemas de peso seco de hasta 45 lb por pie cúbico (721 kg por metro cúbico), como negro de carbón, mica expandida, siliconas, resinas acrílicas y productos farmacéuticos.

Reemplace los procesos manuales de polvos.

- ✔ Reduce contaminación aerotransportada. - Transferencia directa del contenedor de polvo a su destino
- ✔ Sistema único patentado de inducción de aire – Evita la posibilidad de compactación de polvo
- ✔ Portable – Puede ser instalada en diferentes sitios.

Puerto:	1", 2" and 3"
Material:	Aluminio y acero inoxidable
Presión máxima de operación psi (bar)	50 (3.4)
Diámetro máximo de sólidos en suspensión:	1/8" (3.3) Modelos PP10A
dia. in. (mm)	1/4" (6.4) Modelos PP20A
	3/8" (9.5) Modelos PP30A
Peso: lbs (kg)	PP10A-XAX-AAA 33.3 (15.1) PP20A-XAX-AAA 99.4 (45.1)
	PP10A-XSX-AAA 50.9 (23.1) PP20A-XSX-AAA 157.8 (71.6)
	PP30A-XAX-AAA 137.5 (62.4)
	PP30A-XSX-AAA 236.8 (107.4)



Ordering

Posición	1	2	3	4	5	6	7		
Ejemplo:	PP10A	-	X	X	X	-	X	X	X

Posición 1 Serie del modelo	Posición 2 Conexiones	Posición 3 Partes húmedas	Posición 4 Herramientas	Posición 5 Material del asiento	Posición 6 Material de las bolas	Posición 7 Mat. del diafragma
PP10A - Puerto de 1"	A - 1-11-1/2 N.P.T.F - 1 B - Rp1 (1-11 BSP)	A - Aluminio* S - Acero inoxidable	P - Acero chapado S - Acero inoxidable	A - Santoprene® S - Acero inoxidable	A - Santoprene®	A - Santoprene® M - Santoprene de grado medico

Posición	1	2	3	4	5	6	7		
Ejemplo:	PP20A	-	X	X	X	-	X	X	X

Posición 1 Serie del modelo	Posición 2 Conexiones	Posición 3 Partes húmedas	Posición 4 Herramientas	Posición 5 Material del asiento	Posición 6 Material de las bolas	Posición 7 Mat. del diafragma
PP20A - Puerto de 2"	A - 2-11-1/2 NPTF - 1 B - Rp2 (2-11 BSP Parrallel) C - 2" ANSI/ DIN Bridada	A - Aluminio* S - Acero inoxidable*	P - Acero chapado S - Acero inoxidable	A - Santoprene® S - Acero inoxidable	A - Santoprene® M - Santoprene de grado medico	A - Santoprene® M - Santoprene de grado medico

Posición	1	2	3	4	5	6	7		
Ejemplo:	PP30A	-	X	X	X	-	X	X	X

Posición 1 Serie del modelo	Posición 2 Conexiones	Posición 3 Partes húmedas	Posición 4 Herramientas	Posición 5 Material del asiento	Posición 6 Material de las bolas	Posición 7 Mat. del diafragma
PP30A - Puerto de 3"	A - 3-8 NPTF - 1 B - Rp3 (3-11 BSP parrallel) F - 3" ANSI/DIN Bridada	A - Aluminio* S - Acero inoxidable*	P - Acero chapado S - Acero inoxidable	A - Santoprene®	A - Santoprene®	A - Santoprene®

* Aceptable para uso en lugares peligrosos

Santoprene® es una marca de Monsanto, con licencia de Advanced Elastomer Systems, L.P.

Accesorios

Kits de servicio de reparación | 637421 (motor neumático PP20A), 637421 (motor neumático PP30A),
637309-XX (sección de fluidos PP20A), 637303-XX (sección de fluidos PP30A)

Sonda de aspiración: 67183-1

Bomba especial de alta presión con relación de 2:1

BOMBA ESPECIAL

La bomba de alta presión se desarrolló para aplicaciones que requieren presiones de fluido que exceden los 100 psi, desarrolladas por bombas tradicionales. Comparada con una bomba de diafragma estándar, la bomba de alta presión con relación de 2:1 puede producir hasta 200 psi, con aproximadamente la mitad del índice de caudal.

La relación de 2:1 se consigue al utilizar la superficie útil de ambos diafragmas para duplicar la presión de salida.

Bomba de alta presión con relación de 2:1

- Construcción atornillada para una integridad sin fugas.
- Tecnología de válvulas Simul-Shift y Quick-Dump para un funcionamiento sin paros ni acumulación de hielo.
- Diafragmas corrugados para una larga duración.
- Válvula principal modular para una fácil reparación.

Aplicaciones:

Fluidos de alta viscosidad
Fluidos altamente sólidos
Recarga de filtros prensa
Alta presión superior/posterior



Modelo	Galones máximos en GPM (litros)	Ciclos de desplazamiento por galones @ 100 PSI (litros)	Peso (kg)	Diámetro máximo de sólidos suspendidos en in (mm)	Máxima presión de salida en PSI (bar)
Bomba de diafragma de 1 1/2 in con relación de 2:1	63 (238.48)	0.3 (1.17) para 1 1/2"	88 (39.9)	1/4 (6.4)	200 (13.8)
Bomba de diafragma de 2 in con relación de 2:1	92 (348.25)	0.64 (2.65) para 2"	146 (66.2)	1/4 (6.4)	200 (13.8)
Bomba de diafragma de 3 in con relación de 3:1	160 (605.6)	1.4 (5.3) para 3"	268 (121.6)	3/8 (9.5)	200 (13.8)

Clasificación

Posición	1	2		3				4	5	6		7
Ejemplo:	PHXX	F	-	X	S	P	-	S	X	X	-	C

Posición 1 Serie del modelo	Posición 2 Sección central	Posición 3 Conexión	Posición 4 Material del asiento	Posición 5 Material de la bola	Posición 6 Material del diafragma	Posición 7 Nivel de revisión
PH15 - 1 1/2 in PH20 - 2 in PH30 - 3 in	F - Acero inoxidable/ polipropileno conductivo	1-1/2" (PH15F) A - 1-1/2 NPTF B - 1-1/2 BSP paralelo 2" (PH20F) A - 2 - 11-1/2 NPTF-1 B - Rp 2 (2 - 11 BSP paralelo) 3" (PH30F) A - 3 - 8 NPTF-1 B - Rp 3 (3 - 11 BSP paralelo) F - 3" ANSI /DIN Bridada	S - Acero inoxidable	A - Santoprene T - PTFE C - Hytrel®	A - Santoprene T - PTFE/Santoprene C - Hytrel®	A - 1 1/2 in B - 2 in C - 3 in

Accesorios

	PH15 - 1 1/2 in	PH20 - 2 in	PH30 - 3 in
Filtro/regulador	P39344-614	P39354-614	P39454-614
Kit de línea neumática	66084-1	66109	66109
Kit de servicio de la sección de aire	637389	637369	637369
Kit de servicio de la sección de fluidos	637445-XX	637446-XX	637441-CC

Transferencia sanitaria - Sujeción de abrazadera

BOMBA ESPECIAL

Nuestra línea que cumple con los estándares de la FDA cuenta con un sistema de abrazaderas de compresión de fácil desmontaje (QKD) que facilita la limpieza y mantenimiento del equipo lo que garantiza confiabilidad y una larga vida útil del producto.

Bombas de la serie SD

- Diseño de fácil desmontaje (QKD) facilita un rápido despiece
- Taza de flujo optimizada. Mejor desempeño, bajo cizallamiento de material
- Construcción de acero inoxidable 316L electro pulido, materiales aprobados por FDA y CE 1935/2004 y resistencia a altas temperaturas
- Capacidad de interfaz electrónica opcional
- Diafragmas de una sola pieza de PTFE compuesto opcional

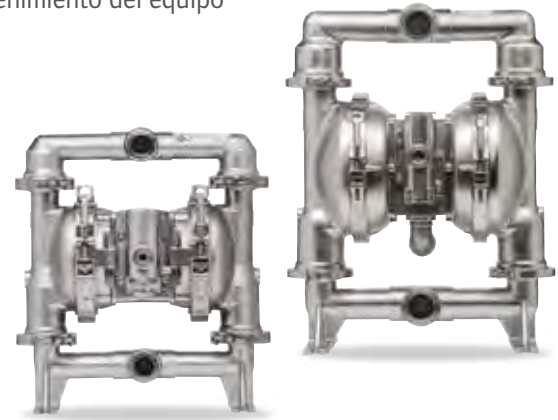

Aplicaciones:

Alimentos / Bebidas / Industria farmacéutica / Cosméticos

	SD10S-CSS-SXX-B Bomba de 1 in	SD20S-CSS-SXX-B Bomba de 2 in
Presión de arranque en PSI (bar)	25 (1.723)	25 (1.723)
Elevación por succión en seco en ft de agua (m)	16.49 (5.02)	18.25 (5.56)
Elevación por succión húmedo en ft de agua (m)	31.4 (9.57)	31.4 (9.57)
Índice de caudal en GPM (lpm)	54 (204.4)	195 (738)
Desplazamiento por ciclo en GPM a 100 psi (lpm)	0.258 (0.976)	1.3 (4.9)
Máximo pasaje de sólidos en in (mm)	1/8 (3.2)	1/4 (6.4)

Clasificación

Posición	1	2		3	4	5		6	7	8		9	10	11
Ejemplo:	SDXX	S	-	C	S	S	-	X	X	X	-	B	X	X

Posición 1 Serie del modelo	Posición 2 Sección central	Posición 3 Puerto	Posición 4 Material del colector y tapas de fluido	Posición 5 Herramientas	Posición 6 Material del asiento	Posición 7 Material de la bola	Posición 8 Material del diafragma	Posición 9
SD10 - Bomba de 1 in SD20 - Bomba de 2 in	R - Polipropileno blanco S - Acero inoxidable 316	C - Sanitario Tri-Clamp	S - Acero inoxidable 316L	S - Acero inoxidable	C - Hytrel K - PVDF S - Acero inoxidable 316L	C - Hytrel M - Santoprene de grado médico S - Acero inoxidable 316L T - PTFE	C - Hytrel M - Sant. de grado méd. K - PTFE compuesto T - PTFE/Santoprene®	Nivel de revisión

Posición 10 Código de especialidad 1 (En blanco si no hay código de especialidad)			Posición 11 Código de especialidad 2 (En blanco si no hay código de especialidad)		
A - Solenoide 120 VAC B - Solenoide 12 VDC C - Solenoide 240 VAC D - Solenoide 24 VDC E - 12 VDC NEC/CEC	F - 24 VDC NEC/CEC G - Solenoide 12 VDC ATEX/IECex H - Solenoide 24 VDC ATEX/IECex J - 120 VAC NEC/CEC K - Solenoide 220 VAC ATEX/IECex	N - Solenoide sin bobina O - Bloque de válvulas estándar (sin solenoide) P - Motor con puerto (válvula principal no proporcionada)	E - Retroalimentación de fin de carrera + detección de fugas F - Retroalimentación de fin de carrera G - Retroalimentación de fin de carrera ATEX/IECex/NEC/CEC H - Retroalimentación de fin de carrera/detección de fugas ATEX/IECex/ NEC/CEC L - Detección de fugas M - Detección de fugas ATEX/IECex/NEC/CEC O - Sin opción		

Transferencia sanitaria - Atornillada

BOMBA ESPECIAL

- Construidas con materiales aprobados por FDA y CE 1935/2004
- Sección de fluidos fabricada con acero inoxidable 316 electropulido.
- Construcción atornillada con todos los materiales de acero inoxidable.
- Todas las piezas en contacto con el fluido de fundición en un único molde.

Aplicaciones típicas:

Procesamiento de alimentos	Pintura
Cosméticos	Aplicaciones que requieren
Productos farmacéuticos	conexiones de fluidos
Aditivos químicos	de desconexión rápida
Adhesivos (De grado alimenticio)	



	PM05X-X-X-B02 (1/2 in)	PM10X-X-X-A02 (1 in)	PM15X-X-X-A02 (1-1/2 in)	PM20X-X-X-B02 (2 in)	PM30X-X-X-C02 (3 in)
GPM máximo (LPM):	13.0 (49.2)	52.2 (197.6)	123 (465.6)	172 (651)	275 (1041)
Desplazamiento por ciclo en gpm (lpm):	0.040 (0.15)	0.232 (0.88)	0.617 (2.34)	1.4 (5.3)	2.8 (10.6)
Entrada de aire (hembra):	1/4 - 18 PTE SAE Corto	1/4 - 18 NPTF	1/2 - 14 NPTF	3/4 - 14 NPTF-1	3/4 - 14 NPTF-1
Succión/descarga de fluido Brida	Tri-Clamp de 1-1/2 in	Brida Tri-Clamp de 1-1/2 in	Brida Tri-Clamp de 2 in	Brida Tri-Clamp de 2-1/2 in	Brida Tri-Clamp de 3 in
Presión máxima de funcionamiento: PSI (bar)	100 (6.9)	120 (8.3)	120 (8.3)	120 (8.3)	120 (8.3)
Sólidos suspendidos en in (mm):	3/32 in (2.4)	1/8 in (3.3)	1/4 in (6.4)	1/4 in (6.5)	3/8 in (9.5)
Peso en lb (kg):	14.75 (6.7)	PM10A-CSS-X-A02 44.8 (20.3) PM10R-CSS-X-A02 38.2 (17.3) PM10S-CSS-X-A02 51.6 (23.4)	PM15A-CSS-X-A02 62.4 (28.3) PM15R-CSS-X-A02 60.3 (27.3) PM15S-CSS-X-A02 78.4 (35.6)	PM20A-CSS-X-B02 142.8 (64.8) PM20R-CSS-X-B02 183.6 (83.5) PM20S-CSS-X-B02 171.7 (77.9)	PM30A-CSS-X-C02 227.5 (103.2) PM30R-CSS-X-C02 253.3 (114.9) PM30S-CSS-X-C02 267.2 (121.2)
Silenciador opcional:	93110 (requiere ensamblaje 67367)			67213 (servicio estándar) 67263 (servicio continuo)	67213 (servicio estándar) 67263 (servicio continuo)

➤ Clasificación (No todas las opciones están disponibles para cada tamaño de bomba, consulte el manual del operador para conocer las opciones disponibles).

Posición	1	2		3	4	5		6	7	8	9	10	11
Ejemplo:	PMXX	X	-	X	X	X	-	X	X	X	X	X	X

Posición 1 Serie del modelo	Posición 2 Sección central	Posición 3 Conexión	Posición 4 Piezas mojadas	Posición 5 Herramientas	Posición 6 Material del asiento	Posición 7 Material de la bola	Posición 8 Material del diafragma	Posición 9 Nivel de revisión
PM05 - Bomba de 1/2 in PM10 - Bomba de 1 in PM15 - Bomba de 1-1/2 in PM20 - Bomba de 2 in PM30 - Bomba de 3 in	A - Aluminio R - Polipropileno S - Acero inoxidable	C - Tri-Clamp	S - Acero inoxidable	S - Acero inoxidable	A - Santoprene P - Polipropileno S - Acero inoxidable	A - Santoprene C - Hytrel G - Nitrilo S - Acero inoxidable T - PTFE V - Viton	A - Santoprene C - Hytrel G - Nitrilo M - Santoprene de grado médico T - PTFE/Santoprene	A - Bomba con puertos de 1", 1-1/2" (25,4 mm, 38,1 mm) B - Bomba con puertos de 1/2", 2" (12,7 mm, 50,8 mm) C - Bomba con puerto de 3" (76,2 mm)

Posición 10 Código de especialidad 1 (En blanco si no hay código de especialidad)			Posición 11 Código de especialidad 2 (En blanco si no hay código de especialidad)		
A - Solenoide 120 VAC B - Solenoide 12 VDC C - Solenoide 240 VAC D - Solenoide 24 VDC E - 12 VDC NEC/CEC	F - 24 VDC NEC/CEC G - Solenoide 12 VDC ATEX/IECex H - Solenoide 24 VDC ATEX/IECex J - 120 VAC NEC/CEC K - Solenoide 220 VAC ATEX/IECex	N - Solenoide sin bobina O - Bloque de válvulas estándar (sin solenoide) P - Motor con puerto (válvula principal no proporcionada)	E - Retroalimentación de fin de carrera + detección de fugas F - Retroalimentación de fin de carrera G - Retroalimentación de fin de carrera ATEX/IECex/NEC/CEC H - Retroalimentación de fin de carrera/detección de fugas ATEX/IECex/ NEC/CEC L - Detección de fugas M - Detección de fugas ATEX/IECex/NEC/CEC O - Sin opción		

Serie PW de 1 in

BOMBA ESPECIAL

Bombas ARO® EXP PW10X-X

- Actualice a EXP bombas existentes Wilden® P4,T4 o M4 o bombas Versa-Matic® E4.
- La ARO® PW10X-X tiene las mismas dimensiones de los puertos de entrada/salida de fluido que estas otras bombas.
- Olvide los problemas de paro y las filtraciones en las abrazaderas de banda.

Relación:	1:1
GPM máximo (LPM):	60 (227.1)
Desplazamiento por ciclo en galones (litros):	0.234 (0.89)
Entrada de aire (hembra):	1/2 - 14 NPT
Entrada de fluido:	1-1/2 - 11-1/2 NPTF - 1
Salida de fluido:	1-1/4 - 11-1/2 NPTF - 1
Presión máxima de funcionamiento en psi (bar):	120 (8.3)
Diámetro máximo de sólidos suspendidos en in (mm):	1/8 in (3.3)
Peso en lb (kg):	PW10A-XXX-XXX 25.7 (11.7)
Elevación máxima por succión en seco en ft (m):	19 (5.8)
Nivel de sonido:	70 PSI 60 ciclos/min 80.6 db(A)



Clasificación

Posición	1	2		3	4	5		6	7	8
Ejemplo:	PW10	A	-	X	X	X	-	X	X	X

Posición 1 Serie del modelo	Posición 2 Sección central	Posición 3 Conexión	Posición 4 Piezas mojadas	Posición 5 Herramientas	Posición 6 Material del asiento	Posición 7 Material de la bola	Posición 8 Material del diafragma
PW10 - Bomba estándar	A - Aluminio	A - Rosca NPTF	A - Aluminio	P - Acero con recubrimiento S - Acero inoxidable	A - Santoprene C - Hytrel F - Aluminio G - Nitrilo	A - Santoprene C - Hytrel G - Nitrilo T - PTFE V - Viton	A - Santoprene C - Hytrel G - Nitrilo T - PTFE/ Santoprene V - Viton

Accesorios

Juegos de servicio de reparación | 637397 (motor neumático)
637401-XX (Parte húmeda con asientos)

Accesorios de interfaz electrónica

Encuentra tus accesorios rápidamente, sensores de detección de fuga, sensor de final de carrera y kits de válvula de solenoide

Actualice sus bombas Compact o EXP con accesorios de interfaz electrónica para integrarlas perfectamente en procesos automatizados. Si tiene un proceso automatizado con PLC o control por lotes/flujo ARO® estos accesorios pueden proveerle operación remota, reemplace los desgastantes procesos manuales y optimice sus tiempos a través de soluciones de mantenimiento proactivas. Consulte a los representantes de ARO® o a Tech Support para aprender como.



Sensor de fin de carrera

Usado para monitorear promedio de ciclos para mantenimiento preventivo y determinar el volumen movido en aplicaciones de lotes.

Sensor de final de carrera para conteo de ciclos			
Compact/ EXP Tamaño de puerto	Trabajo normal	Trabajo peligroso*: ATEX	Trabajo peligroso*: NEC, CEC
1/4"	24110934	97404 & 97491	97404 & 97412
3/8"	97048	97405 & 97491	97405 & 97412
1/2" & 3/4"	97053	97406 & 97491	97406 & 97412
1"	97119	97408 & 97491	97408 & 97412
1 1/2"	97396	97410 & 97491	97410 & 97412
2" & 3"	97121	97411 & 97491	97411 & 97412

* Nota: Opciones de ambientes peligrosos requieren juntos el sensor de fin de carrera y amplificador de barrera

Detección de fugas

Minimiza tiempo de paro detectando oportunamente fallas en el diafragma.

Sensor de fugas		
Compact/ EXP Tamaño de puerto	Trabajo normal	Trabajo peligroso*: ATEX, NEC, CEC
1/4"	67237	96270-2 (Qty: 2) & 97414 (Qty: 1)
3/8"	67237	96270-2 (Qty: 2) & 97414 (Qty: 1)
1/2" & 3/4"	67237	96270-2 (Qty: 2) & 97414 (Qty: 1)
1"	67237	96270-2 (Qty: 2) & 97414 (Qty: 1)
1 1/2"	67237	96270-2 (Qty: 2) & 97414 (Qty: 1)
2" & 3"	67237	96270-2 (Qty: 2) & 97414 (Qty: 1)

* Nota: Opciones de ambientes peligrosos requieren por cada diafragma dos detectores de fugas y dos barreras Zener

Kits de bloque de válvula solenoide

La válvula principal es remplazada por una actuada por solenoide. Cada que el solenoide es energizado o des energizado la bomba completa una carrera. En combinación con un PLC o el controlador ARO®, se logra el control preciso en aplicaciones por lotes.

Posición	1	2	3
Ejemplo:	637371	- X	- X
Posición 1 Número de parte base		Posición 2 Material del bloque de válvula	Posición 3 Bobina del solenoide Mat. del bloque de válvula
1/4"	637371	1- Aluminio	A = 120 VAC
3/8", 1/2", 3/4"	637540	2- Acero inoxidable	B = 12 VDC
1"	637541	3- Polipropileno negro	C = 240 VAC
1 1/2"	637542	4- Polipropileno blanco	D = 24 VDC
2" & 3"	637543		E = 12 VDC NEC/CEC F = 24 VDC NEC/CEC G = 12 VDC ATEX/IECex H = 24 VDC ATEX/IECex J = 120 VAC NEC/CEC K = 220 VAC ATEX/IECex N = Sin bobina*

*Nota.- Es posible ordenar una opción sin bobina cuando existen múltiples ambientes en sus instalaciones. Contacte a su representante de ARO® o a Tech Support para la correcta selección.

Válvula de dos vías MaxAi

Controla la entrada de aire de la bomba mediante posiciones abiert y cerrado. Cuerpo de latón, acero inoxidable y diafragmas de Nitrilo aseguran amplia durabilidad.



Tamaño del puerto de la bomba	24VDC Valvula y conector *	120VAC Valvula y conector*
1/4" a 1"	TB03EB-024-D y CSN-30	TB03EB-120-A y CSN-30
1-1/2"	TB04EB-024-D y CSN-30	TB04EB-120-A y CSN-30
2" a 3"	TB06HB-024-D y CSN-30	TB06HB-120-A y CSN-3

*Nota: Conector y valvula se deben comprar.

Sistema automático de desalojo

BOMBA ESPECIAL

Solución de control accionada por aire con detección de nivel de líquido

El Sistema automático de desalojo ARO® ofrece controles automáticos de encendido/apagado para bombas de diafragma Pro y EXP. Se utiliza un sensor del nivel de líquido con control neumático para controlar fácilmente el nivel de fluidos dentro de un rango deseado. El Sistema automático de desalojo limitará el trabajo de supervisión y reducirá el consumo de aire al evitar el funcionamiento en seco de la bomba.

- El diseño simple es fácil de configurar y utilizar.
- Debido a su operación neumática elimina la fuente de ignición eléctrica.
- El control de nivel alto/bajo mantiene el fluido entre los niveles establecidos.
- Reducción del consumo de aire al evitar el funcionamiento en seco de la bomba.
- Sistema portátil con sensor del nivel de líquido montado directamente.

ESPECIFICACIONES

Rango de temperatura - °F (°C)	32 – 122 (0 - 50)
Presión de suministro de aire - psi (bar)	29-101 (2-7)
Peso sin bomba en lb (kg)	11 (4.8)
Tamaño de la conexión de aire	Rc 3/4 in
Longitudes del tubo de detección - ft (m)	66 (20)
Sensibilidad para detectar el nivel de líquido - in (cm)	2-4 (5-10)

KITS DE MANTENIMIENTO

SS-BQG550	Soporte de montaje
PNCV-1/2	Válvula de control neumático
637523	Juego de filtro y tubo de detección



- 1 Soporte
- 2 Sensor del nivel de líquido
- 3 Válvula de control neumático
- 4 Tubos de detección con filtro
- 5 Bomba de diafragma de la serie EXP/Pro (se compra por separado)

SISTEMA AUTOMÁTICO DE DESALOJO	
SCD501BN08-V1D	Kit de desalojo (sin bomba)

COMPATIBILIDAD DE LA BOMBA	
Bomba de la serie EXP de 2 in	PX20X-XXX-XXX-X, PX20P-FXS-XXX
Bomba de la serie EXP de 3 in	PX30X-AXX-XXX-X, PX30X-BXX-XXX-X

Principio de trabajo

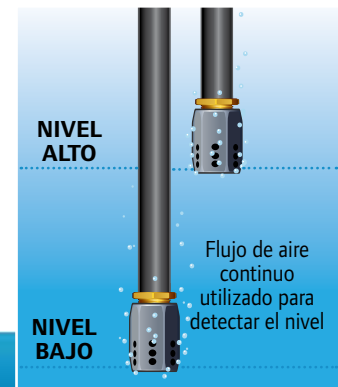
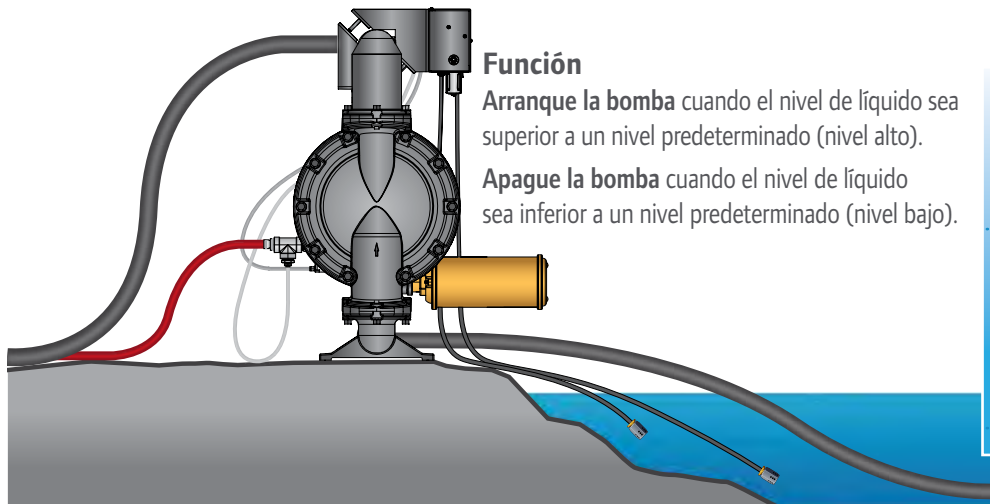

Accesorios

Amortiguadores de pulsación

Las bombas de diafragma de cualquier tipo tienen al menos dos puntos en su ciclo en donde no proporcionan presión ni caudal a un proceso. El resultado indeseado de esta fluctuación de presión puede a menudo ser la espuma de material, la pulsación de material, los choques hidráulicos o las salpicaduras de material. Aunque los amortiguadores de pulsación tradicionales pueden ayudar a reducir la pulsación indeseada y otros problemas, también requieren de ajustes y de la intervención del operador.



Automatic Shock Blockers®

- Ajuste de aire automático: compensa las fluctuaciones en la presión del fluido sin la intervención del operador.
- Reducción significativa de pulsación: Shock Blockers brindan una reducción de pulsación promedio de 60 % a 80 % en aplicaciones de alta contrapresión.
- Construido para aplicaciones de fluido agresivo/alto caudal: los modelos de 2 in pueden manejar un volumen máximo de fluido de 2.6 L, y los modelos de 3 in hasta un volumen máximo de fluido de 8.3 L.
- Amplia gama de materiales para compatibilidad: elija entre Kynar®, polipropileno, acetal conectable a tierra (modelos de 1 in) o aluminio, hierro fundido o acero inoxidable (modelos de 2 in y 3in) para los materiales de la estructura con el fin de obtener una óptima compatibilidad de los amortiguadores de pulsación con las bombas.
- Amplia compatibilidad del fluido de cámara de aire/diafragma: elija entre Santoprene, nitrilo, PTFE, Hytrel, Viton o uretano para una óptima compatibilidad del diagrama con el fluido.
- Perfecto para las aplicaciones de proceso: la reducción de pulsación en tuberías largas funciona para ayudar a evitar un daño costoso en la válvula de bajada y el tubo de fluido.
- Construcción atornillada: para la integridad del recipiente sin fugas y un lugar de trabajo más seguro.
- Construcción ultrarresistente para una larga vida útil: por dentro y fuera, Shock Blockers son de construcción resistente para brindar un manejo de fluido casi sin pulso ni preocupaciones.

Sistema típico

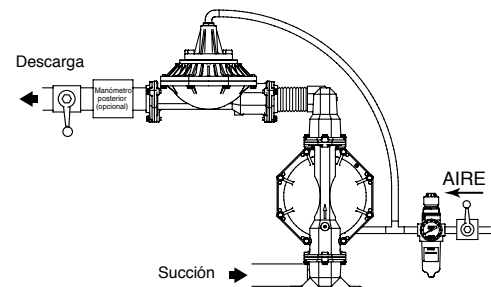
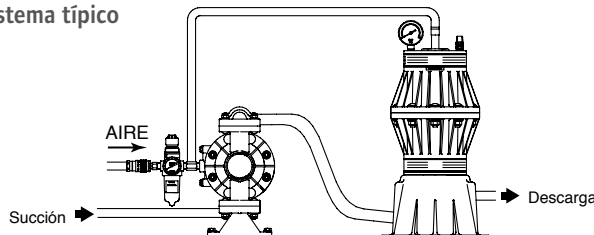

Clasificación

Posición	1	2		3	4	5		6
Ejemplo:	SBX0	X	-	X	X	S	-	X

Posición 1 Modelo y tamaño	Posición 2 Sección de aire	Posición 3 Conexiones de fluido	Posición 4 Sección de fluido	Posición 5 Herramientas	Posición 6 Material del diafragma
SB10 1 in	P - Polipropileno K - PVDF (Kynar) D - Acetal conductor	A - Rosca B - BSP	P - Polipropileno K - PVDF (Kynar) D - Acetal conductor	S - Acero inoxidable 304	A - Santoprene C - Hytrel® T - PTFE U - Uretano
SB20 2 in SB30 3 in	A - Aluminio S - Acero inoxidable	2 in A - 2-11-1/2 NPTF-1 B - Rp 2 (2-11 BSP, paralelo) 3 in A - 3-8-1/2 NPTF-1 B - Rp 3 (3-11 BSP, paralelo)	A - Aluminio C - Hierro fundido S - Acero inoxidable	P - Acero al carbono S - Acero inoxidable 304	A - Santoprene G - Nitrilo T - PTFE/Santoprene V - Viton

Accesorios



Juego de conexión de línea neumática
66073-1



Detección de fallas del diafragma
67237



Juego de contador de ciclos
67350



Silenciador de servicio continuo
67323



Juego de conexión de la brida
637341-E10N



Control de sobrevelocidad
635040

*Tenga en cuenta que las bombas no están incluidas con estos juegos.

	No metálico de 1/4 in	No metálico de 3/8 in	No metálico de 1/2 in	No metálico clásico de 1/2 in	No metálico de 3/4 in	Metálico de 1/2 in	Metálico de 3/4 in
Juego de conexión de línea neumática El juego incluye un filtro/regulador integrado con manómetro, un conector y el tramo de una manguera de aire de 5 ft.	66073-1	66073-1	66073-1	66073-1	66073-1	66073-1	66073-1
Detección de fallas del diafragma (DFD) Proporciona una advertencia de la falla del diafragma al detectar la presencia de líquido en la cámara de aire de la bomba.	67237	67237	67237	-	67237	67237	67237
Juego de contador de ciclos neumáticos Como el odómetro de su vehículo, el contador de ciclos ARO® le informa cuántos ciclos de la bomba han transcurrido, de manera que esté preparado para realizar un mantenimiento preventivo.	-	66975	66975	-	66975	66975	66975
Juego de sensor de ciclos (tipo de contacto eléctrico cerrado) Para monitorear el funcionamiento de la bomba. Se puede utilizar para monitorear los índices de ciclo, el mantenimiento preventivo y la indicación de índices de caudal fuerte.	-	67386	67386	67168	67386	-	-
Silenciador de servicio continuo Recomendado para aplicaciones de alto caudal y servicio continuo. El silenciador presenta una cámara de expansión de gran tamaño, que permite la salida del aire frío de escape de la bomba.	-	-	-	-	-	-	-
Juego de conexión de la brida Utilice bombas EXP no metálicas con la opción de colector de brida. Los juegos de brida cumplen con las especificaciones de DIN/ANSI. La brida está fabricada con polipropileno con relleno de vidrio. Los pernos, las arandelas y las tuercas son de acero inoxidable. (Se incluyen juntas).	-	-	-	-	-	-	-
Control de sobrevelocidad Apaga la bomba cuando ocurre un ciclo excesivo debido a que el recipiente de suministro de fluido está vacío.	-	-	635040	635040	635040	635040	635040
Montaje en pared Montaje de bomba de manera conveniente sobre el recipiente. Hecho de acero recubierto de gran espesor (No incluye bomba). * No incluye materiales	-	67388	76763	-	76763	76763	76763
Contador de ciclos El juego de contador de ciclos de arranque manual controla el volumen de fluido que se dosifica mediante el control de la cantidad de ciclos de la bomba. (No incluye bomba).	-	67072	67072	-	67072	67072	67072
Juego de activación de solenoide Controle el índice de ciclos de la bomba con la señal de encendido/apagado del PLC u otro dispositivo. El juego incluye un conector con un cable de 36 in, además de los componentes e instrucciones para instalar una bomba estándar. Para aplicaciones de loteo y dosificación.	-	67165-1 (24 VDC) 67165-2 (120 VAC)	67165-1 (24 VDC) 67165-2 (120 VAC)	67165-1 (24 VDC) 67165-2 (120 VAC)	-	67165-1 (24 VDC) para PD05R-X-X-B 67165-2 (120 VAC) para PD05R-X-X-B	-
Controles de velocidad de la bomba de diafragma Controla el volumen de aire suministrado a la bomba, por consiguiente permite que el operador controle la velocidad de la bomba. Se puede montar en el panel. Cuerpo compuesto.	104104-N02	104104-N02	104104-N02	104104-N02	104104-N02	104104-N02	104104-N02
Correa conectable a tierra Control estático confiable.	-	-	-	-	-	66885-1 Acetal Cuerpo central	-



Montaje en pared
76763



Contador de ciclos
67072



Juego de activación de solenoide
67165-1



Control de velocidad
104104-N02

4 in	No metálico de 1 in	No metálico de 1-1/2 in	No metálico de 2 in	No metálico de 3 in	Metálico de 1 in	Metálico de 1-1/2 in	Metálico de 2 in	Metálico de 3 in	Relación de 3:1 de 1 in
3-1	66073-2	66084-1	66109	66109	66073-2	66084-1	66109	66109	-
37	67237	67237	67237	Trabajo regular: 67237 ATEX, NEC, CEC: 96270-2 (cant.: 2) y 97414 (cant.: 1)	67237	67237	67237	67237	-
75	67350	67350	67350	67350	67350	67350	67350-1	67350-1	-
	67390	67390	67391	Trabajo regular en la válvula principal: 67391 Trabajo regular en la estructura: 97121 ATEX en la estructura: 97411 y 97491 NEC, CEC en la estructura: 97411 y 97412	67392	67392	67393	67393	-
	-	-	67323	-	-	-	67263	67263	-
	67341-E10N (brida lateral) 67341-C10N (brida central)	67341-E15N (brida lateral) 67341-C15N (brida central)	67341-E20N	-	-	-	-	-	-
40	635040	23644-400	23644-400	635043	635040	23644-400	23644-400	635043	-
63	-	-	-	-	66100	62133	-	-	67142
72	67072	-	-	-	67072	-	-	-	-
	67355-1 (24 VDC) para PE10X-X-X 67355-2 (120 VAC) para PE10X-X-X	-	67355-1 (24 VDC) para PE20X-X-X-B 67355-2 (120 VAC) para PE20X-X-X-B	-	67355-1 (24 VDC) para PE10X-X-X 67355-2 (120 VAC) para PE10X-X-X	-	-	67357-1 (24 VDC) PE30X-X-X-C 67357-2 (120 VAC) PE30X-X-X-C	-
-N02	104104-N02	104104-N04	104104-N04	104104-N06	104104-N02	104104-N04	104104-N06	104104-N06	-
	66885-1 Cuerpo central de polipropileno conductivo	66885-1 Cuerpo central de polipropileno conductivo	66885-1 Cuerpo central de polipropileno conductivo	-	66885-1	66885-1	66885-1	66885-1	-

Accesorios

Regulador/filtro de aire

Las unidades de serie ARO-FLO amplían la duración del equipo accionado por aire mientras reducen los costos de funcionamiento. Estas unidades eliminan de manera eficiente las partículas sólidas de las líneas neumáticas comprimidas, convirtiéndolas en la mejor elección para aplicaciones de gran caudal.



P39224-614



P39124-600

Filtro/regulador integrado, vaso de metal con mirilla, desalajo automático

Tamaño de la bomba	Número del modelo NPT	Tamaño del puerto	Presión máxima de entrada (psi)	Rango de presión (psi)	CFM máximo	Elemento de micrón	Tamaño AxLxP (pulgadas)
1/4 in a 3/4 in	P39124-624	1/4 in	250	0-140	47	5	6.9 x 2.9 x 2.9
1 in	P39224-614	1/4 in	250	0-140	72	5	9.0 x 2.2 x 3.2
1-1/2 in	P39344-614	1/2 in	250	0-140	172	5	10.9 x 2.8 x 3.2
2 in	P39354-614	3/4 in	250	0-140	173	5	10.9 x 2.8 x 3.2
3 in	P39454-614	3/4 in	250	0-140	236	5	14.7 x 3.5 x 4.1

Filtro/regulador integrado, vaso de policarbonato con protector, desalajo manual

Tamaño de la bomba	Número del modelo NPT	Tamaño del puerto	Presión máxima de entrada (psi)	Rango de presión (psi)	CFM máximo	Elemento de micrón	Tamaño AxLxP (pulgadas)
1/4 in a 3/4 in	P39124-600	1/4 in	150	0-140	47	5	6.2 x 2.9 x 2.9
1 in	P39224-600	1/4 in	150	0-140	72	5	8.1 x 2.2 x 3.2
1-1/2 in	P39344-600	1/2 in	150	0-140	172	5	10.0 x 2.8 x 3.2
2 in	P39354-600	3/4 in	150	0-140	173	5	10.9 x 2.8 x 3.2

Precauciones del uso de vasos plásticos de policarbonato - Usar solo con aire comprimido. Los filtros y lubricadores con vasos plásticos de policarbonato se diseñan específicamente para el servicio de aire comprimido y su uso con cualquier otro fluido (líquido o gas) es incorrecto. Evite usar sustancias dañinas. Algunos aceites del compresor, productos de limpieza con químicos, disolventes, pinturas y vapores atacarán los vasos plásticos y pueden causar un daño en el vaso. No utilice con o cerca de estos materiales. Consulte a la fábrica en caso de tener alguna pregunta.



Ingersoll Rand certifica que la serie ARO-Flo de filtros, reguladores, lubricadores (Series 1000, 1500, 2000, 3000) y accesorios selectos están fuera del alcance de la Directiva ATEX 94/9/EEC o 2014/34/EU. Los productos mencionados en el certificado IRITS-1215-197 se pueden utilizar en ambientes del grupo II, categoría 2; Gas y polvo con temperatura T6 (Ex II 2GD T6) si se cumplen todas las condiciones establecidas en el Manual de instrucciones. Los Manuales de instrucciones y el certificado con respecto a la Declaración ATEX se pueden encontrar en AROZONE.COM.

Válvulas de activación de control de aire

La válvula de 3 vías controla el suministro de aire a bombear. La activación enciende la bomba, la desactivación corta el suministro de aire a bombear y agota el aire del motor, lo que evita el paro.

MQ3728-120-A para bombas de 1/2 in y 1 in

H2545S-120-A para bombas de 1-1/2 in

MQ3729-120-A para bombas de 2 in y 3 in

24 VDC MQ3728-024-D para bombas de 1/2 in y 1 in

H2545S-024-D para bombas de 1-1/2 in

MQ3729-024-D para bombas de 2 in y 3 in



MQ3728-120-A se usa en bombas de 1/2 in y 1 in

Accesorios

Tubos de sifón

Se utilizan cuando se bombea líquido desde un recipiente de 55 GAL (200 L); los tubos de sifón están disponibles en PVC, acero al carbono o acero inoxidable 316. Los tubos de sifón de 1 in cuentan con una válvula de pie para cebado positivo. Todos los modelos incluyen un adaptador de tapón.

N.º de modelo	Descripción	Para uso con bombas
65109	Acero — NPT(F)	1 in (metálica)
66568	Acero inoxidable — NPT(F)	1 in (metálica)
66568	Filtro y tubo de sifón de acero inoxidable	1 in (no metálica)
66779	PVC — NPT(F)	1 in (no metálica)



Agitadores de material

Los agitadores están disponibles para recipientes de 5 GAL (20 L) y 55 GAL (200 L). Los motores del agitador accionado por aire generan entre 500-1000 RPM (para 5 GAL, 20 L), y 500-3000 RPM (para 55 GAL, 200 L). El eje y las hélices del agitador están fabricadas con acero inoxidable 316 resistente a la corrosión.

N.º de modelo	Para bidón	Montaje	Potencia	Velocidad del motor	Diám. de hélice	Longitud del eje
651100	5 GAL (20 L)	1	0.33 hp	500 - 1000 rpm	4" (102 mm)	12"(305 mm)
651103	55 GAL (200 L)	2	0.75 hp	500 - 3000 rpm	5" (127 mm)	32.6"(830 mm)
651104-1	55 GAL (200 L)	1	0.95 hp	500 - 3000 rpm	5" (127 mm)	32.6"(830 mm)
651104-3	5 GAL (20 L)	1	0.75 hp	500 - 3000 rpm	5" (127 mm)	10.5"(267 mm)

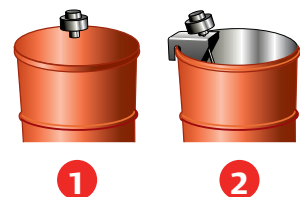

Tapas de bidón

Las tapas de bidón son de acero inoxidable y acero al carbono duradero, admiten el uso de la bomba de diafragma y del agitador cuando sea necesario.

N.º de modelo	Para bidón	Material	Para uso con agitador:
66971	5 GAL (20 L)	Acero inoxidable	651100
66197	55 GAL (200 L)	Acero al carbono	651104-1
94422	55 GAL (200 L)	Acero al carbono	—



Sensor del nivel de líquido neumático*

Utilizado para controlar la bomba.

59916-1 para detectar cuando el fluido exceda un nivel deseado
59916-2 para detectar cuando el fluido se encuentra debajo de un nivel deseado

* Se requiere una válvula de 3 o 4 vías



Accesorios

Aislantes de vibraciones ARO®

Proteja su instalación de bomba al reducir las vibraciones. Los aislantes de vibraciones ARO® se utilizan para lograr una reducción eficiente de las vibraciones mecánicas y la tensión en el sistema de montaje de una bomba de diafragma accionada por aire. Se recomienda su uso con conectores flexibles de tubos de fluidos para aislar el impacto de las vibraciones de la bomba sobre los tubos fijos.

- ✔ Reduce hasta un 96 % de las vibraciones transmitidas a través del montaje.
- ✔ Se incluye un conjunto de 4 aislantes de vibraciones y materiales para el montaje.
- ✔ Diseño inteligente: diferentes tamaños de juegos según el peso de la bomba.



Aislante de vibraciones

Serie del modelo (4 por juego)	CPN	Descripción (Peso máximo de la bomba con fluido)
HSK-20	47532069001	Juego de aislante de vibraciones de 20 KG (44 LB)
HSK-40	47532069002	Juego de aislante de vibraciones de 40 KG (88 LB)
HSK-70	47532069003	Juego de aislante de vibraciones de 70 KG (154 LB)
HSK-110	47532069004	Juego de aislante de vibraciones de 110 KG (243 LB)
HSK-160	47636854001	Juego de aislante de vibraciones de 160 KG (353 LB)

Kits de mantenimiento



Tipo de bomba	Modelos	Sección de motor neumático	Sección de fluidos (con asientos)	Diafragmas de una pieza	Ensamble de la válvula principal	
3/8 in No metálico	PD03P, PE03P	637428	637429-XX	—	—	
1/2 in	No metálico	PD05P, PE05P	637428	637427-XX	—	
	Metálico	PM05P	637389	637375-XX	—	
3/4 in	No metálico	PD07P	637428	637427-XX	—	
	Metálico	PD07R	637428	637427-XX	—	
1 in	No metálico	PD10P, PE10P, PD10E, PE10E	637397	637396-XX	637395-X	
	Metálico	PD10A, PD10R, PD10S, PE10A, PE10R, PE10S, PM10A, PM10R, PM10S	637397	637401-XX	637395-X	
		PH10A-XSS-SST	637338	637339	—	—
1 1/2 in	No metálico	PD15P, PE15P, PD15E, PE15E	637389	637391-XX	637390-X	
	Metálico	PD15A, PD15R, PD15S, PE15A, PE15R, PE15S, PM15A, PM15R, PM15S	637389	637375-XX	637390-X	
2 in	No metálico	PD20P, PE20P, PD20E, PE20E	637369	637373-XX	637374-X	
	Metálico	PD20R, PD20Y, PE20R, PE20Y, PM20R	637369	637309-XX	637374-X	
		PD20A, PD20S, PE20A, PE20S, PM20A, PM20S, PP20A	637421	637309-XX	—	637374-X
		PF20A, PF20S	637421	637310-XX	—	637374-X
		PF20A	637421	637309-XX	—	—
		PF20R, PF20Y	637369	637310-XX	—	637374-X
SD20S	637497	637494-XX	—	637498		
3 in	No metálico	PD30P, PE30P	637369	637447-XX	637374-X	
	Metálico	PD30R, PE30R, PM30R	637369	637303-XX	637374-X	
		PD30A, PD30S, PE30A, PE30S, PP30A, PM30A, PM30S	637421	637303-XX	—	637374-X
	PH30F-X	637369	637441-XX	—	637374-X	

Distribuido por:

www.AROzone.com

arotechsupport@irco.com

youtube.com/aropumps

ARO®

ARO® es una marca de Ingersoll Rand. Ingersoll Rand (NYSE:IR) mejora la calidad de vida mediante la creación de ambientes agradables, sostenibles y eficientes. Nuestro personal y nuestra familia de marcas (incluidas Club Car®, Ingersoll Rand®, Thermo King® y Trane®) trabajan en conjunto para mejorar la calidad y el confort del aire en hogares y edificios; transportar y proteger alimentos y productos perecederos; y aumentar la productividad y la eficiencia industriales. Somos una empresa global de 14 mil millones de dólares comprometida con un mundo de progreso sostenible y resultados duraderos. Para obtener más información, visite www.ingersollrand.com.