

SOLUCIONES
DE BOMBEO PARA
APLICACIONES
INDUSTRIALES



PUEDES CONFIAR EN: BOMBAS DE LÓBULOS ROTATIVOS BÖRGER



Líder mundial en el mercado de bombas de lóbulos con revestimiento elastomérico, puede contar con nuestra experiencia técnica. Hasta la fecha, estamos en constante crecimiento y representación en más de 65 países a través de nuestras subsidiarias y distribuidores autorizados. No somos solo un jugador global, sino una empresa familiar fuerte, actualmente liderada por la segunda generación del fundador.

“Simple y simplemente mejor” Este lema siempre ha sido nuestro desde la creación de la empresa. Hoy en día, la robustez y las cualidades de diseño limpio de las bombas de lóbulos Börger son reconocidas en todo el mundo. Nuestra innovación constante desde 1975 es nuestro sello distintivo, y ha moldeado nuestra historia y nuestras relaciones con nuestros clientes, proveedores y miembros de nuestros equipos. Börger es una solución y un socio confiable.

Nuestras soluciones de bombas para aplicaciones industriales se adaptan con precisión a su demanda específica. Ya sea que se trate de medios químicamente agresivos o altamente viscosos, una solución móvil o implementación en áreas a prueba de explosión, nuestros muchos años de especialistas experimentados conocen los requisitos y asesoran sobre los productos más adecuados o desarrollan una solución a medida para usted. Siempre con la máxima calidad como sello de: “Hecho en Alemania”.



BÖRGER®

EXCELLENCE – MADE TO LAST

Las bombas de lóbulos Börger están diseñadas y probadas para un funcionamiento continuo las 24 horas del día. Por lo tanto, quien elija Börger se beneficia de la tecnología patentada, el fácil mantenimiento y una solución técnica individual adaptada a sus necesidades.

SOMOS PARTE DE CADA INDUSTRIA

BOMBAS ESTACIONARIAS, MÓVILES O SUMERGIDAS

Börger está siempre presente para nuestros clientes en los sectores petrolero, azucarero, químico e industrial. Nuestras bombas cubren una amplia gama de aplicaciones con soluciones a sus necesidades.

La diversidad de las formas geométricas de los lóbulos y sus materiales refleja la riqueza de nuestras aplicaciones. Cada aplicación de bombeo es única. Desarrollamos soluciones técnicas a medida. Es por eso que las bombas Börger se han convertido en sinónimo de flexibilidad en el campo de las bombas lobulares industriales.

FIABLE PARA TODOS LOS PROCESOS

Las bombas de lóbulos Börger ofrecen un alto rendimiento en un tamaño reducido con un consumo de energía sin igual. Sus cualidades de robustez y fiabilidad aseguran un futuro sereno.



INDUSTRIA TEXTIL

PRODUCCIÓN DE PAPEL Y PULPA

INDUSTRIA DE PAPEL Y TEXTIL

OFFSHORE

ASISTENCIA DE DESASTRES

TRANSPORTE MARÍTIMO

INDUSTRIA MARINA Y OFFSHORE

INDUSTRIA VITIVINÍCOLA

INDUSTRIA ALIMENTARIA

INDUSTRIA AZUCARERA Y ALMIDÓN

INDUSTRIA AZUCARERA Y ALIMENTARIA

OTRAS

FABRICACIÓN DE AUTOMÓVILES

RECICLAJE

OTRAS INDUSTRIAS

UNA GAMA DE PRODUCTOS APLICACIONES INDUSTRIALES

Börger ha sido el especialista en bombas lobulares en el mundo durante décadas. Diseñamos, producimos bombas de alta calidad pero también soluciones de bombeo totalmente equipadas.

Cualquiera sea su aplicación, Börger, diseña y fabrica bombas específicas. Sabemos que cada aplicación de bomba es única y por eso nuestras soluciones técnicas son tan diversas. Instalado en un chasis fijo, con accionamiento eléctrico, térmico o hidráulico, siempre habrá una bomba Börger que cumpla con sus expectativas.

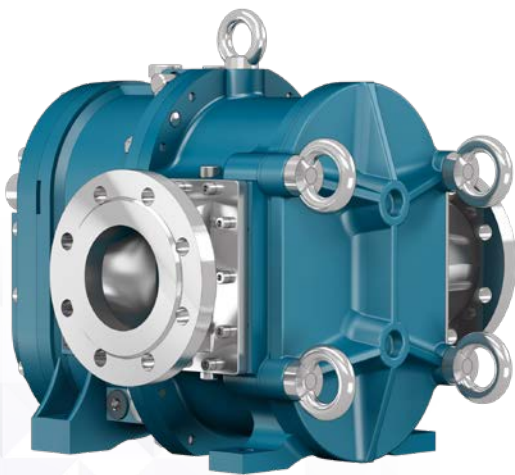

BOMBAS LOBULARES ROTATIVAS BLUELINE

La bomba lobular rotativa BLUEline Legend convence a nuestros clientes desde hace más de 35 años con su gran fiabilidad y una larga vida útil.

La BLUEline Nova es la nueva generación de la serie BLUEline. Complementa nuestra oferta de bombas y establece nuevos estándares.



BOMBAS LOBULARES ROTATIVAS ONIXLINE

La bomba lobular rotativa ONIXline está diseñada para el transporte de material arduo a altas presiones. La gran cámara de obturación admite casi cualquier variante de sistema obturador. El complemento perfecto para la serie de bombas BLUEline.



PANEL DE CONTROL: BOMBAS INTELIGENTES

Bajo pedido, podemos construir un sistema de control que coincida perfectamente con el producto relevante o la combinación de componentes. La tecnología de control siempre es desarrollada y programada por nuestro propio departamento eléctrico.



BOMBAS SUMERGIDAS

Las bombas de lóbulo rotativo Börger también pueden diseñarse como bombas verticales. Cualquier longitud específica y conexión estructural es posible.



SOLUCIONES COMPLETAS

Ofrecemos soluciones llave en mano. Las unidades de bombeo Börger se desarrollan y producen internamente a partir del el marco estructural, la bomba y el sistema de control, para garantizarle una solución de trabajo en la ubicación final.

BOMBAS ROTATORIAS BÖRGER

POTENCIA A LA MEDIDA

Las bombas de lóbulo rotativo Börger bombean una amplia gama de líquidos, desde bajos a altos líquidos viscosos, puros o con partículas, químicamente agresivos o hasta 200 °C .

La gran selección de materiales, lóbulos y sistemas de sellado ofrecen soluciones individuales. Las bombas están disponibles en líneas de productos BLUEline y ONIXline con 25 tamaños y rendimientos entre 1 y 1.440 m³/h: alto rendimiento en una forma compacta.

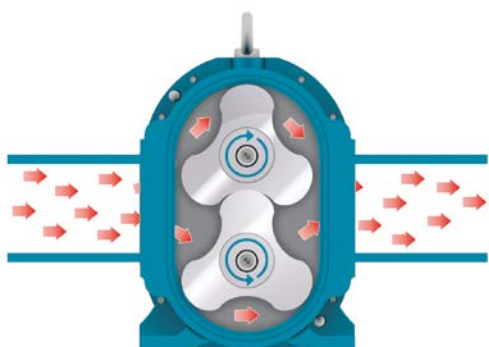

PRINCIPIO OPERATIVO

Las bombas de lóbulos Börger son autocebantes, sin válvula, de desplazamiento positivo. La rotación sincronizada de los lóbulos crea un vacío en la succión de la bomba. Luego, el líquido se dirige a la cámara de bombeo y se descarga al final de la bomba. El flujo es, por lo tanto, proporcional a la velocidad de rotación. Los lóbulos rotativos aseguran el bombeo sin pulsaciones. Además, la dirección del fluido es reversible al 100 % solo invirtiendo la dirección de las fases del motor.

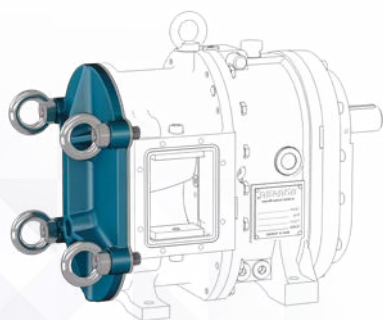
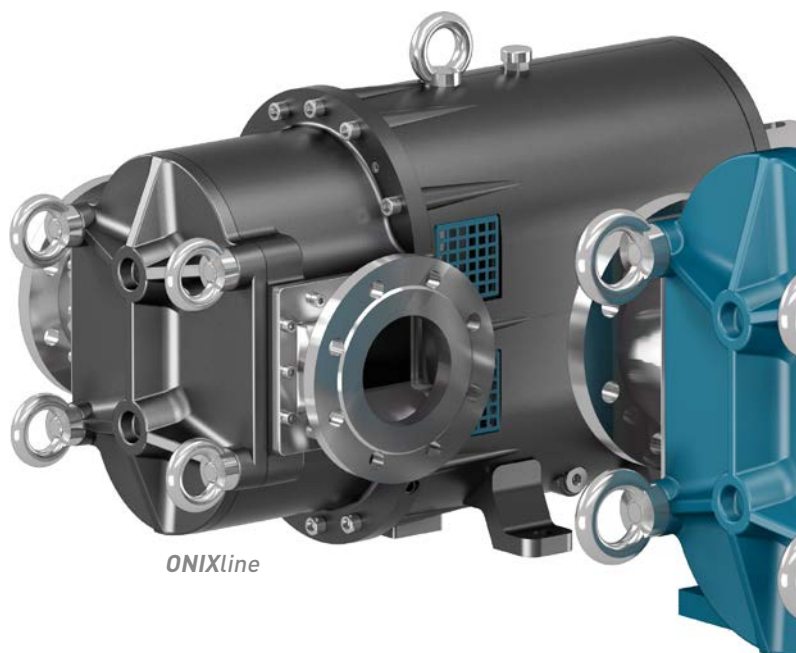

MANTENIMIENTO SIMPLE

Debido al montaje unilateral de la bomba, las piezas desgastadas por los medios transportados pueden ser reemplazadas por la cubierta de apertura rápida de la bomba. Todo el trabajo de mantenimiento se puede realizar sin desmontar la tubería y la unidad.

AMPLIA GAMA DE MATERIAL DE CONSTRUCCIÓN

Börger ofrece una amplia gama de materiales que constituyen el cuerpo de la bomba, así como el protección axial y radial que consta de placas de desgaste desmontables y reversibles. Los perfiles geométricos y los materiales del lóbulo también están disponibles en una amplia variedad de materiales. Por lo tanto, con Börger disfruta de la mejor configuración posible para cada aplicación.

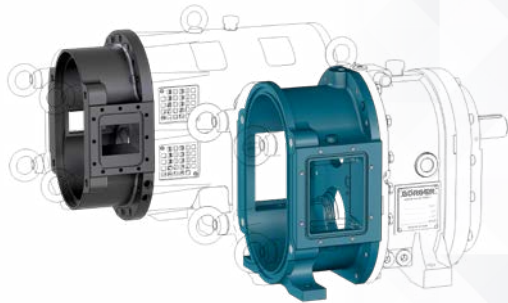

BOMBAS DE LÓBULOS ROTATIVOS EN UN VISTAZO

- + Alto rendimiento con diseño compacto
- + Autocebado incluso en presencia de aire
- + Bombeo suave de medios sensibles
 - + Fácil mantenimiento (MIP®)
- + Caudal adaptado a la velocidad
 - + Amplía gama de materiales
- + Resistente a los sólidos
 - + Caudal reversible

CONSTRUCCIÓN DE BLOQUE

Cada uno de los 25 tamaños de la serie esta hecho de una sola pieza fundida. Disponible en hierro fundido, acero, acero inoxidable, dúplex o Hastelloy®. Esto refleja el alto estándar de calidad de Børger y garantiza una larga vida útil y la más alta facilidad de mantenimiento.

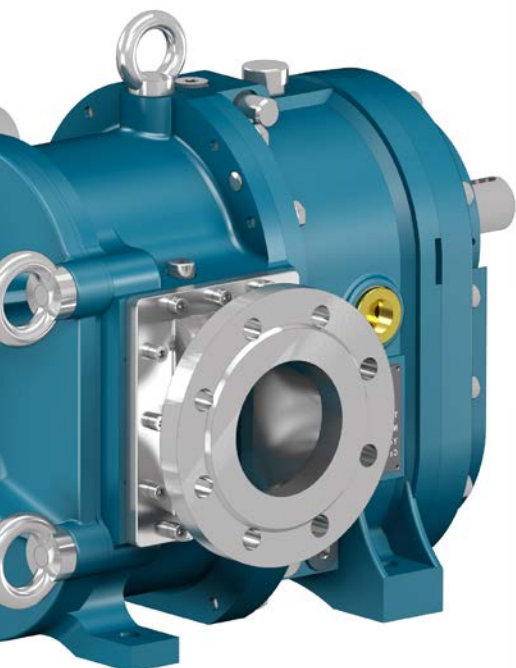

BLUEline

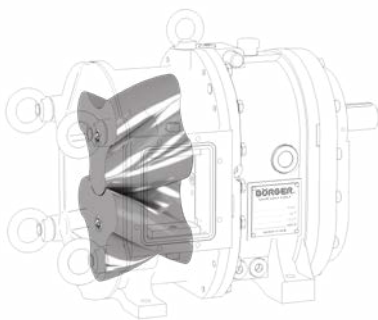

VARIEDAD DE ROTORES

La diversidad de las formas geométricas de los lóbulos y sus materiales refleja nuestras múltiples aplicaciones. Perfil lineal o helicoidal, estándar o premium, siempre habrá un tipo de lóbulo adaptado a su aplicación. Tenemos disponibles lóbulos elastómero: NBR, EPDM, FKM o acero, acero inoxidable o teflón, para aplicaciones químicamente agresivas. Børger – Calidad en cada detalle.

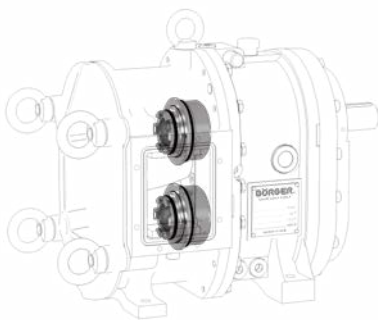

SELECCIÓN DE SELLO MECANICO

Nuestros sellos mecánicos de acción simple o doble están disponibles en una amplia variedad de diseños y materiales. El reemplazo de los sellos es muy fácil debido a la accesibilidad a través de la cubierta de apertura rápida.

PROTECCIÓN ÚNICA DE LA CARCASA DE LA BOMBA

Para proteger la carcasa contra, por ejemplo, medios abrasivos o agresivos, las carcasas de la bomba Børger pueden equiparse con placas de desgaste. Esta protección axial y radial única está disponible en varios tipos de acero. Para el transporte de material puro no abrasivo, las gamas Nova AN, PN, QN están disponibles adicionalmente en la ejecución clean sin revestimiento protector de carcasa.

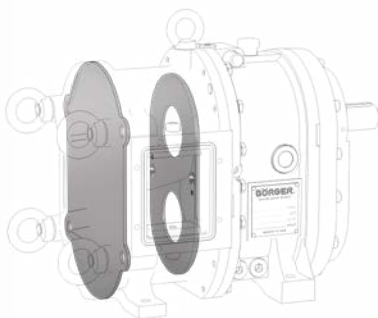
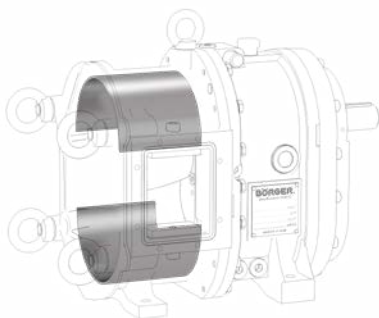

PROBADA. FIABLE.

LA **BLUELINE LEGEND**

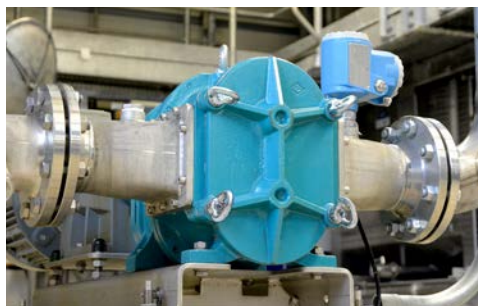

Bomba BLUEline para bombear productos de limpieza

Las cualidades de resistencia y confiabilidad de nuestras bombas de lóbulos BLUEline Legend han sido reconocidas mundialmente por décadas. Insensible a la presencia de fibras, autocebante, reversible y con un sello mecánico lubricado por enfriamiento sin mantenimiento, es la bomba ideal que deslumbra a nuestros clientes.

AMPLIA VARIEDAD

15 tamaños de bomba en 5 diseños y una gran selección de materiales y rotores (varias geometrías y formas) hacen posible una configuración personalizada para su aplicación.

VENTAJAS CONSTRUCTIVAS

- 1 La cubierta de apertura rápida**
Acceso rápido a todo el interior de la bomba simplemente desenroscando cuatro tuercas de mariposa grandes.
- 2 Los lóbulos**
Una gran diversidad de materiales y formas geométricas para adaptarse a todos los productos bombeables.
- 3 La camisa de protección**
Las placas de desgaste axial y radial protegen la carcasa de la bomba contra el desgaste. Se pueden reemplazar en unos minutos.
- 4 Sello mecánico y cámara intermedia**
El aceite en la cámara intermedia enfría y lubrica los sellos. Si el sello falla, la cámara intermedia protege la caja paralela de penetrar el medio bombeado.
- 5 Caja de transmisión y engranajes**
Los ejes, cojinetes y engranajes síncronos de alta calidad, sin mantenimiento garantizado, y un funcionamiento uniforme que da una rotación precisa a los lóbulos. Esto da como resultado una larga vida a la bomba.

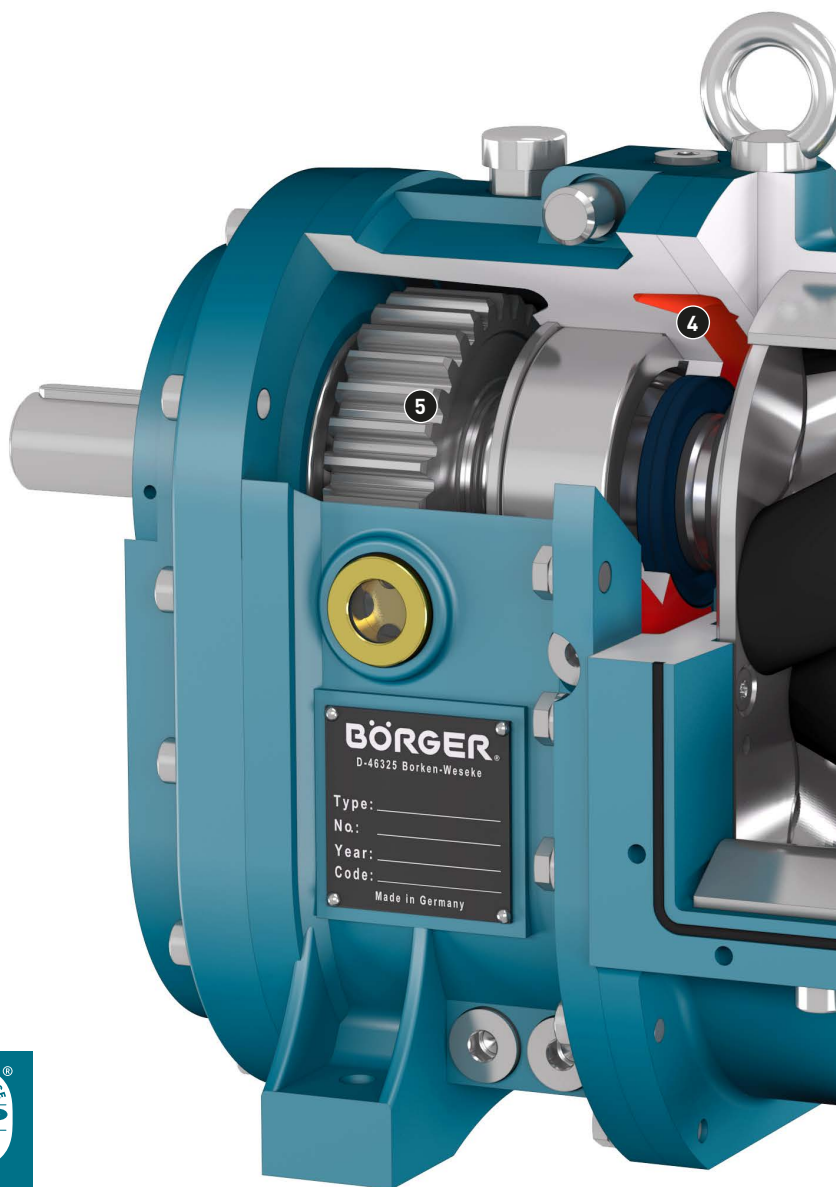

BLUELINE LEGEND EN UN VISTAZO

- + 15 tamaños
- + Caudales de 1 a 1.440 m³/h
- + Fiabilidad de bombeo gracias al sello mecánico autolubricado de enfriamiento estándar
- + Gran cantidad de material en cada bomba
- + Un rotor adecuado para cada aplicación

Serie de bombas	Velocidad en rpm		Caudal en m ³ /h		Presión máx. en bar	Temperatura máx. en °C
	Min.	Max.	Min.	Max.		
<i>BLUEline Legend PL</i>	1	700	0,11	115	8	hasta 200
<i>BLUEline Legend CL</i>	1	600	0,23	185	8	hasta 200
<i>BLUEline Legend FL</i>	1	600	0,34	410	12	hasta 200
<i>BLUEline Legend EL</i>	1	600	0,62	1.110	10	hasta 200
<i>BLUEline Legend XL</i>	1	450	1,10	1.440	10	hasta 200

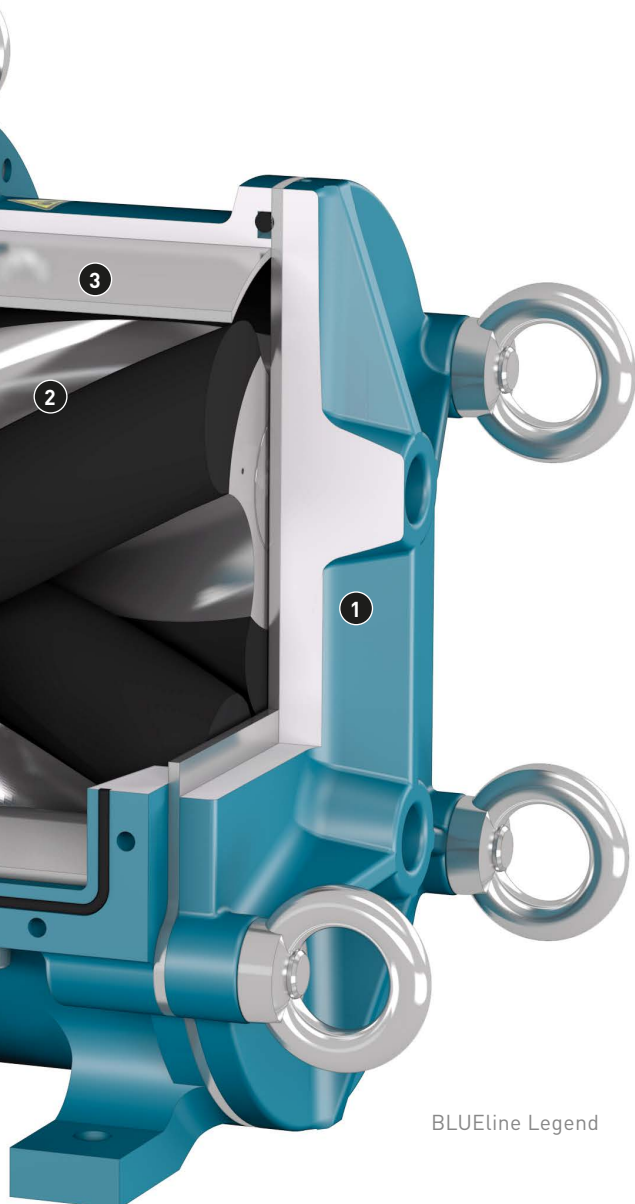

BLUEline Legend

VARIEDAD DE LÓBULOS

Börger ofrece una amplia variedad de perfiles geométricos y materiales para los lóbulos. Por ejemplo, con Börger tiene hasta 8 formas geométricas diferentes para cada tamaño de bomba. Además, nuestra tecnología patentada de lóbulos extraíbles.



UNA NUEVA GENERACIÓN BLUELINE LA **BLUELINE NOVA**



BLUEline Nova para el bombeo de resina

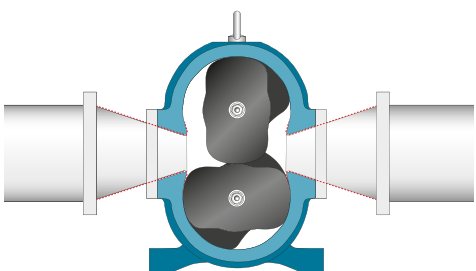

La BLUEline Nova es la nueva generación de bombas lobulares rotativas BLUEline. Establece nuevos estándares en la tecnología de bombeo. Los recién desarrollados lóbulos DIUS en la cámara de bombeo fluidodinámicamente optimizada combinados con una transmisión de bomba optimizada, garantizan un funcionamiento de lo más estable incluso a altas presiones. La bomba Nova está disponible con y sin revestimiento protector de la carcasa.

CREADOS EL UNO PARA EL OTRO: LA CARCASA Y EL LÓBULO

A base de innumerables simulaciones fluidodinámicas y rutinas de prueba, hemos adaptado perfectamente entre sí la geometría de la cámara de bombeo y la geometría del sistema lobular rotativo.

El resultado: Un grado de eficiencia volumétrica jamás antes alcanzado, en combinación con un suavísimo funcionamiento incluso a las presiones más elevadas.

VENTAJAS CONSTRUCTIVAS

- 1 La tapa de cierre rápido**
Simple alojamiento de cuatro tuercas de cáncamo para acceder a cualquier pieza en contacto con el líquido de bombeo.
- 2 Orificios de entrada y salida fluidodinámicamente optimizados**
Transporte del material suave y sin turbulencias a través de aberturas de entrada y salida fluidodinámicamente optimizadas.
- 3 Los lóbulos**
Lóbulo DIUS nuevo para un transporte casi sin pulsaciones, incluso a altas presiones. La amplia superficie de obturación evita el reflujos de líquido y garantiza una eficiencia volumétrica sin precedentes, así como un rendimiento de aspiración optimizado.
- 4 La cámara de obturación**
Posible uso de varios sistemas de sellado en la cámara de obturación de gran volumen.
- 5 La transmisión portante sincronizada**
Sofisticada transmisión portante sincronizada sin mantenimiento.

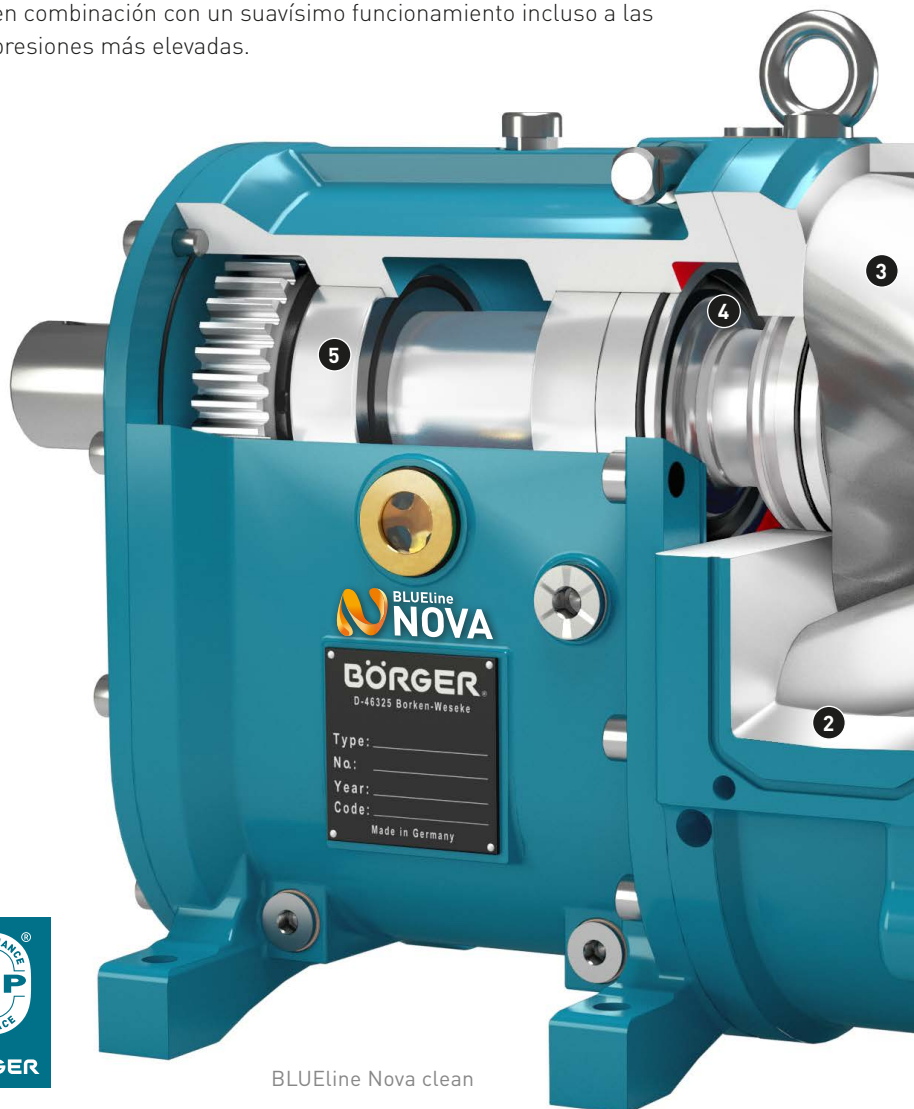

BLUEline Nova clean

BLUELINE NOVA EN UN VISTAZO

- + con o sin revestimiento protector de la carcasa
- + transporte suave y casi sin pulsaciones de materiales delicados
- + excelente eficiencia volumétrica gracias a la perfecta combinación de carcasa y sistema lobular
- + gran cámara intermedia para máxima flexibilidad en el ámbito del sellado
- + funcionamiento suave incluso a elevadas presiones

Serie de bombas	Velocidad en rpm		Caudal en m ³ /h		Presión máx.	Temperatura máx.
	Min.	Max.	Min.	Max.	en bar	en °C
BLUEline Nova AN	1	800	0,03	35	10	hasta 200
BLUEline Nova PN	1	800	0,06	75	12	hasta 200
BLUEline Nova QN	1	600	0,14	110	8	hasta 200

CON O SIN NINGÚN REVESTIMIENTO PROTECTOR DE CARCASA

La BLUEline Nova está disponible con o sin ningún revestimiento protector de carcasa.

La **Nova clean** está diseñada para bombear medios puros y no abrasivos. No requiere revestimiento protector de carcasa. La bomba de escaso espacio muerto puede limpiarse de acuerdo con los procedimientos de higiene CIP y SIP.

La **Nova tough** la hemos desarrollado para el transporte de medios abrasivos y cargados de sólidos. Un revestimiento protector axial y radial de la carcasa protege toda la carcasa de la bomba. Se integra perfectamente en la fluidodinámica de la carcasa de la bomba, para un excelente grado de rendimiento.

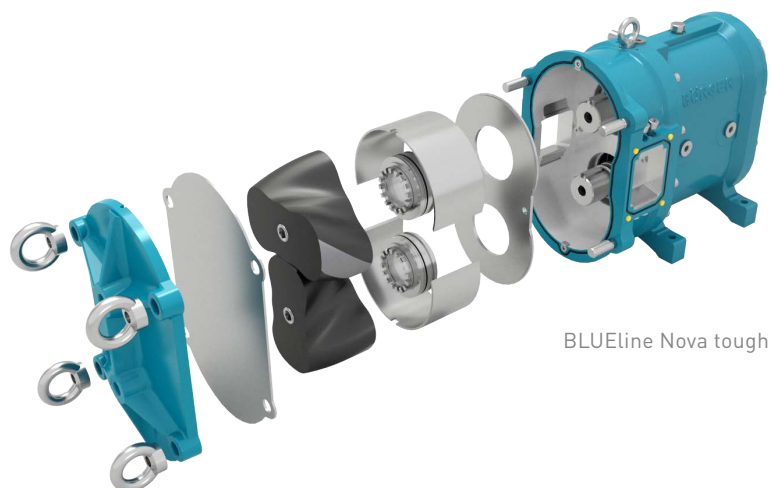
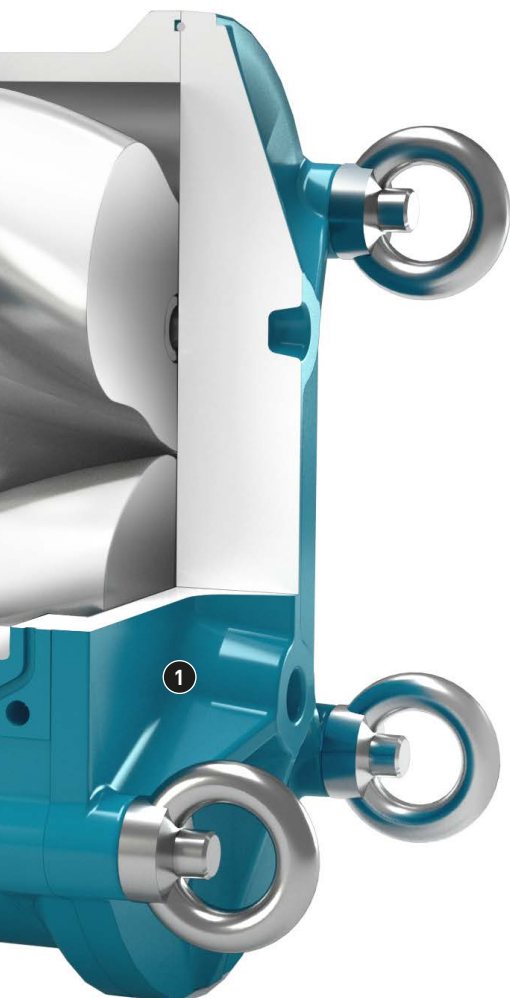

BLUEline Nova tough

EQUIPO ÚNICO. RESISTENTE A LA PRESIÓN. BOMBAS DE LÓBULOS ROTATIVOS **ONIXLINE**



Bomba ONIXline para transportar lechada de almidón

La bomba lobular rotativa ONIXline fue construida a base de la tecnología de simulación fluidodinámica más avanzada y la experiencia de varias décadas de construcción de bombas lobulares rotativas.

PERFECCIÓN EN TODOS LOS DETALLES

La bomba ONIXline es sinónimo de bombeo silencioso y sin pulsaciones con la máxima eficiencia. La gran cámara intermedia aloja una variedad de sellos. La carcasa de la bomba está equipada con conexiones integradas para los sellos del eje. Se puede conectar un sistema de circulación a estas conexiones para enjuagar y/o mantener los sellos bajo presión.

VENTAJAS CONSTRUCTIVAS

- 1 La cubierta de apertura rápida**
Acceso a todas las partes que están en contacto con el medio a través de la cubierta de liberación rápida.
- 2 La protección opcional de la carcasa**
Las placas de desgaste axial y radial protegen la carcasa de la bomba contra el desgaste.
- 3 Los lóbulos**
Sus formas geométricas específicas que incorporan un ángulo de 90 ° proporcionan un bombeo sin pulsaciones y alta eficiencia volumétrica.
- 4 La zona de sellado**
Es posible el uso de varios sistemas de sellado del eje en una cámara intermedia grande.
- 5 La caja de cambios sincronizada**
Garantiza una alta eficiencia volumétrica en combinación con la carcasa de flujo optimizado.
- 6 Conexiones sistemas de descarga de sellado**
Opción para enjuague de sello integrado (a = suministro | b = descarga)

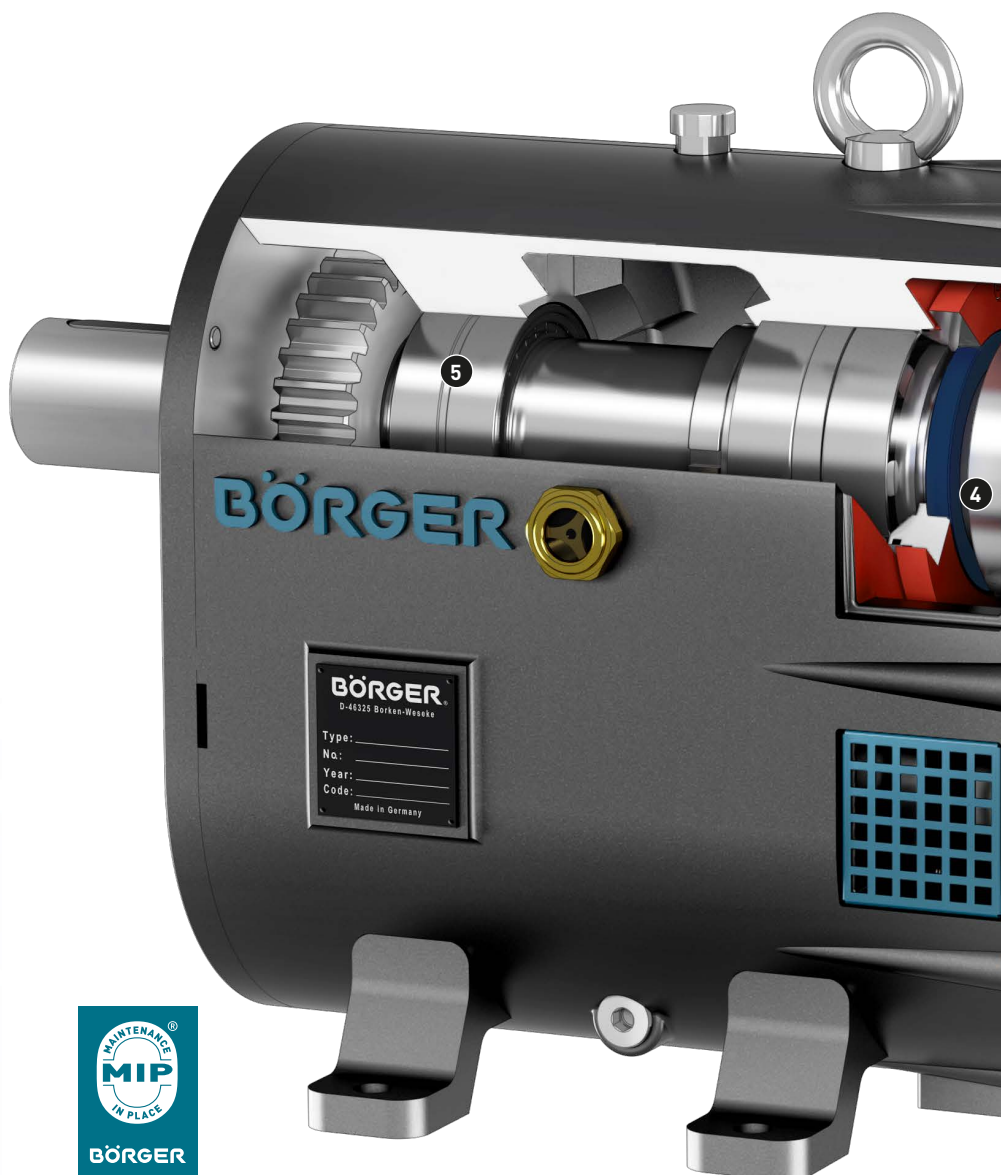

ONIXLINE EN UN VISTAZO

- + Presión de descarga hasta 16 bar
- + Optimización hidráulica
- + Bombeo casi sin pulsaciones debido al diseño específico de los lóbulos
- + Alta eficiencia energética
- + Amplio espacio para integrar todo tipos de sellos mecánicos

Serie de bombas	Velocidad en rpm		Caudal en m ³ /h		Presión máx. en bar	Temperatura máx. en °C
	Min.	Max.	Min.	Max.		
ONIXline BJ 090	1	800	0,05	45	16	hasta 200
ONIXline BJ 140	1	800	0,08	65	13	hasta 200
ONIXline BL 190	1	800	0,11	90	16	hasta 200
ONIXline BL 280	1	800	0,17	135	13	hasta 200

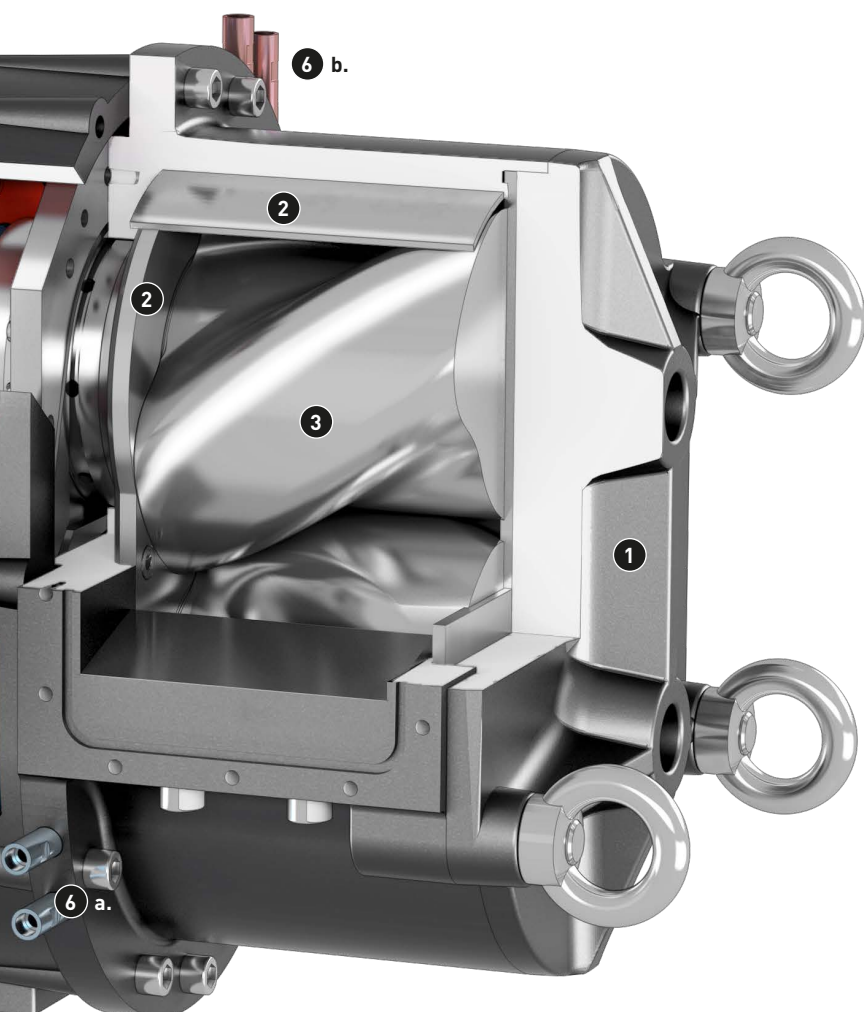

¿PUEDE SER UN POCO MÁS? RESISTENTE A PRESIONES DE HASTA 16 BAR

La muy robusta transmisión portante sincronizada en combinación con los rotores lobulares a medida en la carcasa fluidodinámicamente optimizada garantiza máximos grados de eficiencia incluso a presiones de hasta 16 bares.

La gran facilidad de mantenimiento persiste gracias al soporte unilateral.



VERSÁTIL Y SEGURIDAD

LOS SELLOS BÖRGER

Los sellos mecánicos son necesarios para proteger la caja de engranajes o el medio ambiente contra el líquido. Börger proporciona varios tipos de sellos mecánicos seleccionados según su aplicación de bombeo. Los sellos se pueden monitorear opcionalmente de varias maneras.

VARIEDAD DE SELLO

Cada sello Börger incorpora el conocimiento de varias décadas de construcción de bombas y sellos mecánicos. Para poder seleccionar el sello correcto para cada aplicación, ofrecemos nuestros sellos de anillo deslizante de acción simple o doble en una amplia variedad de diseños.

Si lo desea, también se pueden incorporar sellos de otros fabricantes y existe la opción de combinarlo con un espacio de enfriamiento, lavado de sellos o un sistema termosifónico completo.



SELLOS EN UN VISTAZO

- + Diferentes tipos de sellos mecánicos
- + Sello mecánico presurizado simple o doble
- + Disponible como unidad de cartucho
- + Varias combinaciones de materiales
- + Grano giratorio específico para Bombeo de fibras
- + ATEX y TA Luft compatible

CALIDAD Y DIVERSIDAD EN CADA DETALLE

Los sellos, los elastómeros y las cubiertas de sellado hechas de diferentes garantizan una larga vida útil contra cualquier tipo de fluido. Todos los sellos están disponibles como unidades de cartucho y se pueden cambiar fácilmente a través de la tapa de apertura rápida de la bomba.

SELLO LW

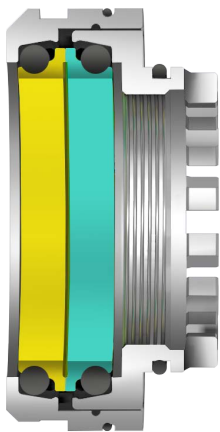

- Simple efecto

SELLO FC

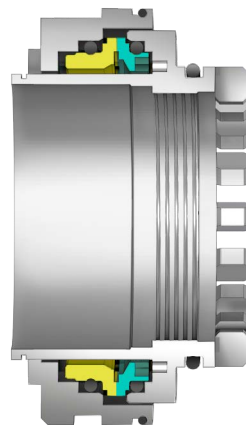

- Simple efecto
- Accionados por resortes (no mojados)
- Transmisión de torque

SELLO DA

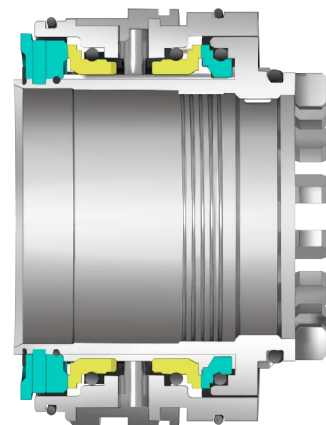

- Doble efecto
- Accionados por resortes (no mojados)
- Transmisión de torque

CONSTRUCCIÓN CONFORME A LA DIRECTIVA TODO ES POSIBLE

Todos los equipos de bombas Börger pueden fabricarse de conformidad con las Directivas europeas ATEX (2014/34/UE) para el uso previsto en atmósferas potencialmente explosivas.



Igualmente posibles son una construcción conforme a API 676, ejecución de acuerdo con la normativa de la FDA o la construcción de bombas técnicamente estancas de acuerdo con los requisitos alemanes TA-Luft.

A tal efecto, no importa si los equipos son estacionarios, móviles o sumergidos.



MANTENIMIENTO EN SITIO (MIP®) SIMPLE. BAJO MANTENIMIENTO.



El tiempo de inactividad y el mantenimiento generan costos, hora de trabajo y reparación también. De acuerdo con este principio, todas las bombas Börger ofrecen un mantenimiento simple (MIP®) que puede realizar el personal operativo.

Las bombas Börger han sido desarrolladas para un funcionamiento continuo sin problemas y son de mantenimiento sin precedentes. Todas las partes son altamente resistentes y duraderas.

No se requieren contratos de mantenimiento costosos en Börger debido al principio MIP®. En pocas palabras: usted toma el mantenimiento en sus propias manos. Las piezas de desgaste se pueden cambiar directamente en el sitio sin desmontar las tuberías o la transmisión. Simple y rápido, sin mucho espacio requerido.

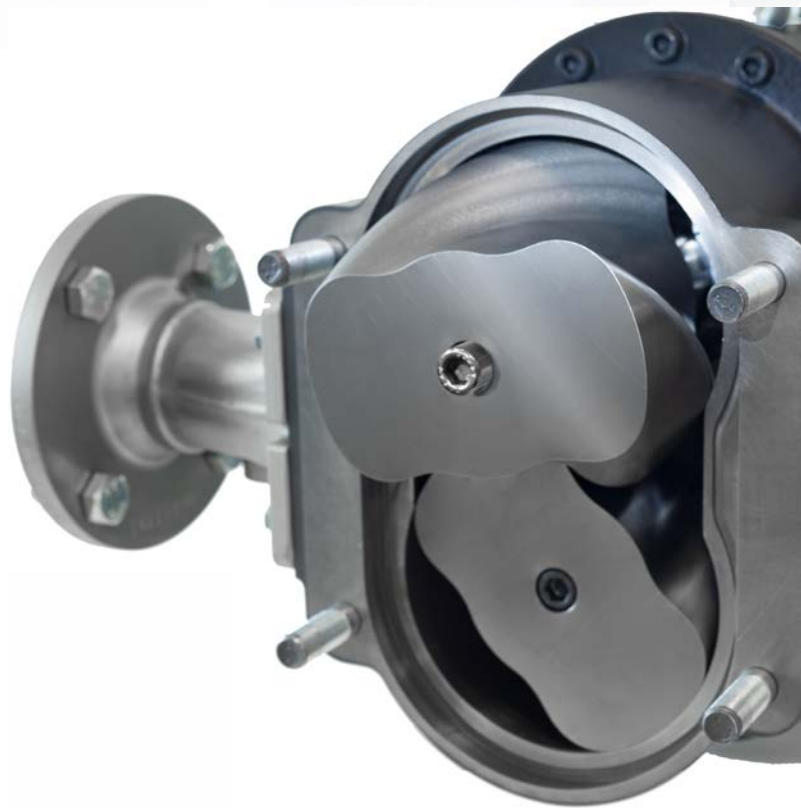

PROTECCIÓN DE SOBREPRESIÓN EL VARIOCAP



Bomba rotativa y Variocap en diseño compatible con ATEX

El Variocap es un accesorio opcional simple, disponible como equipo original o actualizado para proteger su bomba Börger contra la sobrepresión. El Variocap es una válvula reversible, sin contacto, calibrada con el producto bombeado.

PRINCIPIO OPERATIVO

La presión de descarga (presión de proceso) se ejerce dentro del cuerpo de la bomba. En su extremo, la placa de desgaste delantera se mueve axialmente bajo el efecto de múltiples resortes pretensados. En caso de un aumento repentino de la presión (debido, por ejemplo, al cierre de una válvula de descarga), el Variocap "se abre" y conecta la descarga y la succión de la bomba. Dependiendo de la cantidad de sobrepresión, todo o parte del flujo bombeado será recirculado.

Gracias a una membrana de sellado elástica incorporada, la cubierta variable está sellada herméticamente y las partes móviles de la unidad de ajuste no entran en contacto con el líquido de bombeo. El Variocap cumple con ATEX y TA Luft (Instrucciones técnicas sobre control de calidad del aire).

CONSTRUCCIÓN

1 La unidad de ajuste

La presión de apertura del variocap se puede ajustar simplemente girando la unidad de ajuste

2 Los resortes de cierre

La unidad de ajuste tensa los resortes. Cuanto mayor es la tensión, mayor es la presión requerida para abrir la tapa

3 La placa de cierre

Los resortes de cierre presionan contra la placa de cierre. Si la presión en cámara de bombeo aumenta sobre la contrapresión establecida de los resortes, la placa de sellado se empuja hacia atrás y la presión en la carcasa de la bomba se nivela

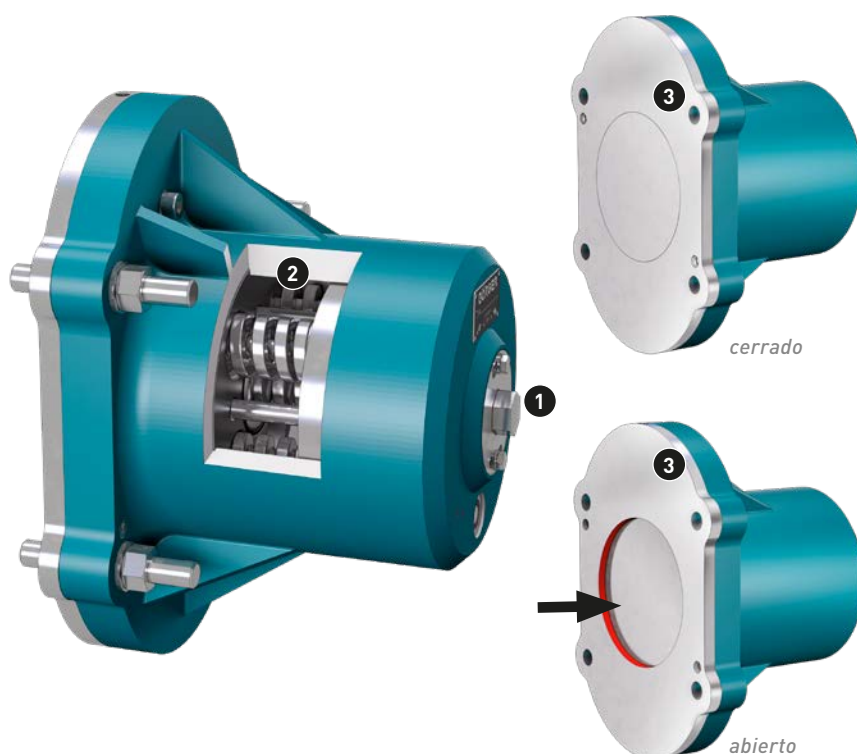

VERSATILIDAD EN CADA DETALLE

LA BOMBA CALENTABLE

Para evitar que los fluidos sensibles se enfríen durante el proceso de bombeo, nuestras bombas se pueden equipar con una camisa de carcasa y cubierta de calentamiento.



Bomba BLUEline con camisa y tapa calentamiento

PRINCIPIO OPERATIVO

La camisa de calentamiento calienta la cámara de la bomba y evita que el medio bombeado se enfríe. De esta manera, por ejemplo, se evita que la grasa con un bajo punto de fusión se endurezca en la bomba. El agua caliente, el vapor caliente o el aceite térmico aseguran que la camisa de calentamiento se mantiene caliente.

Además de la camisa de calentamiento, las bombas Börger pueden equiparse con cubiertas de calentamiento. Se instala en lugar de la cubierta de liberación rápida y aumenta el efecto de calentamiento en la cámara de la bomba.

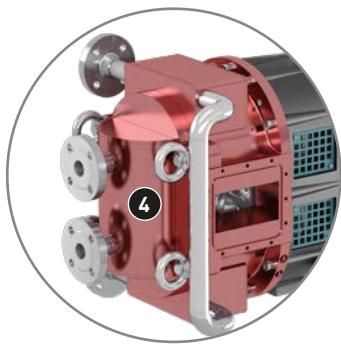

CONSTRUCCIÓN

- 1 La camisa de calentamiento**
Se instala la camisa de calentamiento en lugar de la carcasa de la bomba
- 2 La conducción de calor**
La camisa de calentamiento se suministra con el portador de calor mediante la línea de suministro de calor
- 3 La cubierta de apertura rápida**
La cubierta de apertura rápida cierra la cámara de la bomba. Como alternativa, se puede instalar una cubierta de calentamiento [4] que aumenta el efecto de calentamiento en la cámara de la bomba

SOLUCIONES COMPLETAS. TODO DE UNA SOLA FUENTE.



En cada unidad de bomba Börger, fluye el ADN de Börger. Nos estamos enriqueciendo con nuestras experiencias pasadas para ofrecerle cada vez más diseños completos de unidades de bomba de motor. Por lo tanto, ofrecemos soluciones técnicas completas que integran un remolque de carretera, tuberías flexibles y gabinete de control IP 55 o ATEX.

UNIDADES COMPLETAS LISTAS PARA CONECTAR

La construcción de una unidad de bombeo se realiza completamente en Börger. La ingeniería de ventas trabaja en estrecha colaboración con el departamento de diseño, que a su vez coopera con los diversos departamentos de producción. Ya sea una unidad móvil o estacionaria con filtros u otros accesorios, Börger construye la unidad de bomba exactamente de acuerdo con los requisitos del cliente.

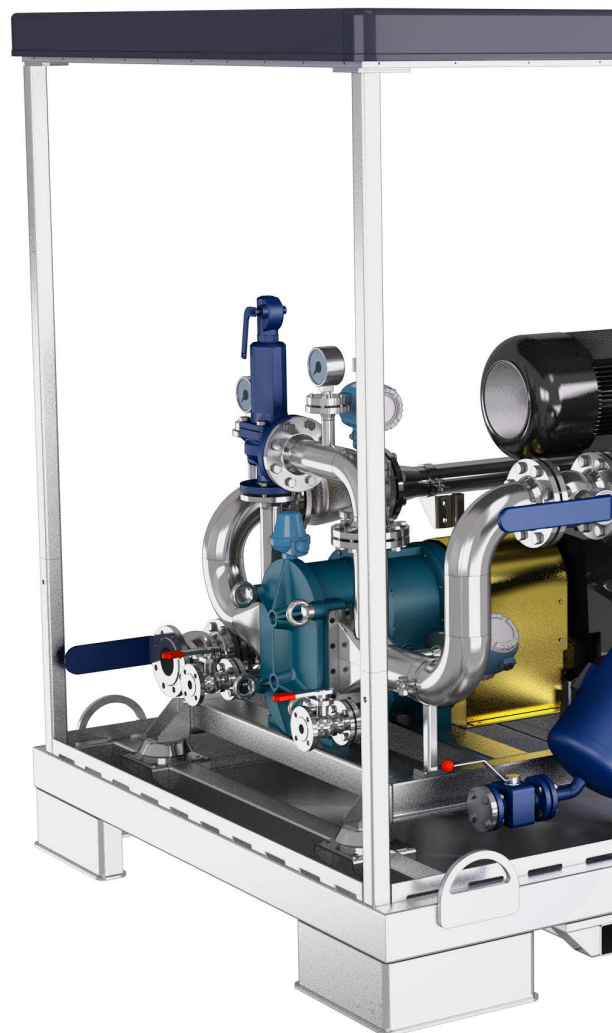

DOCUMENTACION TECNICA

Preparamos todos los documentos técnicos que necesita. Nuestros editores técnicos trabajan en estrecha colaboración con los ingenieros de ventas y el departamento de diseño. El personal certificado garantiza el cumplimiento de la normativa aplicable. En nuestro banco de pruebas de bombas podemos realizar pruebas de rendimiento y preparar informes con o sin la presencia de terceros.

SOLUCIONES COMPLETAS EN UN VISTAZO

- + *Construcción totalmente personalizable*
- + *Integración perfecta de todos los componentes*
- + *“Todo de una sola fuente” – diseñado y construido por Börger*
- + *Unidades completas listas para conectarse*
- + *Cumplimiento de ATEX y TA Luft*
- + *Diseño compatible con API - 676*

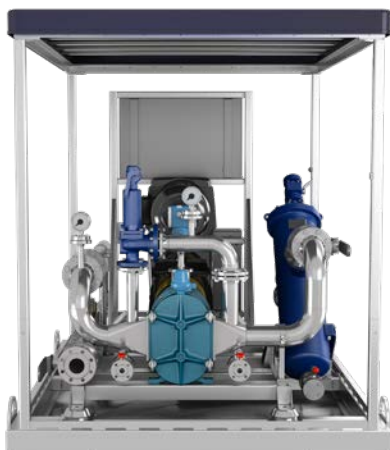

TECNOLOGÍA DE CONTROL BÖRGER: BOMBAS INTELIGENTES

La tecnología de control la desarrollan y programan, la montan e instalan nuestros ingenieros en nuestro departamento electrotécnico para sus necesidades específicas.

BOMBAS MÓVILES PUEDE UTILIZARSE FLEXIBLEMENTE

A menudo es necesario poder desplegar una bomba con flexibilidad y rapidez. Las bombas de lóbulo rotativo Börger son ideales para aplicaciones móviles debido a su diseño compacto. Los diseños de bombas móviles de Börger son tan diversos con una cosa en común: están configurados y fabricados de acuerdo con sus deseos y requisitos.

En cada bomba móvil Börger se aplica la experiencia de los cientos de unidades móviles ya construidas. Ofrecemos soluciones completas para el chasis, instalaciones de bombas y tecnología de control. Dependiendo de la aplicación, las bombas pueden accionarse mediante motor eléctrico, accionamiento hidráulico, motor de combustión o por toma de fuerza.

BOMBA SOBRE CARRITO

Las bombas compactas de carro de mano se pueden llevar fácilmente a la ubicación deseada. En una versión ligera de aluminio, la bomba, incluida la transmisión, también se puede transportar a lugares de difícil acceso. A pesar del pequeño tamaño, las bombas son extremadamente potentes.

BOMBAS PARA CAMIÓN CISTERNA

Muchos camiones cisterna viajan diariamente por las calles, transportando fluidos de A a B. No siempre hay una estación de bombeo en el sitio para vaciar o llenar el camión cisterna. Aquí es donde se ofrece el uso de una bomba de lóbulo rotativo Börger. La alta capacidad con un espacio de instalación mínimo y un funcionamiento reversible hacen de esta bomba las bombas perfectas para camiones cisterna y se pueden instalar directamente en el vehículo.

UNIDADES MÓVILES

Si se necesita un flujo muy grande, Börger monta bombas con capacidades de hasta 1.440 m³/h en automóviles / camiones o remolques. Alternativamente, la unidad móvil se puede mover con un cargador bajo o una carretilla elevadora a la ubicación deseada. La bomba es muy fácil de usar gracias a la tecnología de control fácil de usar. El motor y el funcionamiento de la bomba están controlados por el panel de control, asegurado y controlado varios parámetros. Todas las bombas móviles Börger se pueden producir para su uso en atmósferas explosivas.



BOMBA SOBRE CARRITO



**BOMBAS PARA
CAMIÓN CISTERNA**



UNIDADES MÓVILES

BOMBAS SUMERGIDAS

COMPACTAS Y PERSONALIZADAS



Bomba lobular rotativa compacta con motor sumergible

En algunos casos, cuando se bombea a gran profundidad o cuando se bombea a temperaturas extremas, es necesario instalar bombas sumergibles. Aquí nuevamente Börger tiene la solución técnica. Producimos bombas y motores sumergibles en nuestras fábricas. Indispensable para bombear productos con alta viscosidad o altas alturas geométricas.

CONSTRUCCIÓN

1 Motorización

El motor permanece fuera del fluido en la bomba que se muestra. (alternativa: motor sumergible)

2 Cubierta de montaje

La tapa está disponible en todos los tamaños.

3 El acoplamiento

El acoplamiento proporciona el enlace entre el motor y la bomba. En Börger, el acoplamiento está completamente protegido por una cubierta de acoplamiento.

4 Tubo de descarga

El producto transportado se descargará en la tubería de descarga.

5 Tubo de control para cámara intermedia y caja de engranajes

Los controles y el llenado de la cámara intermedia y el rodamiento se realizan en el exterior.



BOMBAS SUMERGIDAS EN UN VISTAZO

- + Resistente a químicos
- + Bombas personalizadas
- + Construcción de acuerdo a la aplicación
- + Bombeo sin pulsaciones. Sin efecto de cizallamiento ni emulsión
- + API 676 compatible
- + Funcionamiento en seco a corto plazo
- + Compatible con ATEX

VARIADAS Y VERSÁTILES

Cada una de las bombas de lóbulo rotatorio Börger está diseñada y construida de acuerdo con las necesidades específicas de cada cliente. No importa si están instaladas sobre una placa de montaje, ancladas a la pared, montadas sobre un pie de soporte o si están sujetas a rieles de guía; prácticamente no existen límites al instalar las bombas de lóbulos rotatorios Börger.

PLACA DE MONTAJE CUADRADA



SOPORTE MURAL



SOBRE PIES DE APOYO



ASA PARA SUBIR



SUMERGIBLE Y BARRAS GUÍAS



REDUCTOR DE RUEDAS CÓNICAS



BÖRGER®

EXCELLENCE – MADE TO LAST



Börgger GmbH
46325 Borken-Weseke
Alemania
Teléfono +49 2862 9103-0
info@boerger.de

SEDE

Börgger Benelux
Ootmarsum, Países Bajos
info@boerger.nl

Boerger LLC
Chanhassen, MN, EE.UU.
america@boerger.com

Börgger France Sarl
Wittersheim, Francia
info@borger.fr

Boerger Polska Sp. z o.o.
Gliwice, Polonia
info@boerger.pl

Börgger UK Ltd.
Staffordshire, Gran Bretaña
uk@boerger.com

Boerger Pumps Asia Pte Ltd
Singapur
asia@boerger.com

Boerger Pumps Asia Pte Ltd
Gurugram, Haryana, India
india@boerger.com

Boerger Pumps (Shanghai) Co., Ltd.
Pudong, Shanghai, China
shanghai@boerger.com

000 Börgger Pumps
Moscú, Rusia
russia@boerger.com

www.boerger.com